

**FUKAS
ARCHEA'S
SILVESTRIN**

SALONE DEL MOBILE 2015

ITLAS &

ARCHEA

FUKSAS

SILVESTRIN

ITLAS MAGAZINE
periodico d'informazione
e aggiornamento aziendale

DIRETTORE RESPONSABILE
Sara Salin

EDITORE
ITLAS Spa

REDAZIONE
Via del lavoro, Z.I.
31016 Cordignano
Treviso

ITLAS MAGAZINE
magazine with company
news and updates

EDITOR IN CHIEF
Sara Salin

PUBLISHER
ITLAS Spa

EDITORIAL OFFICE
Via del lavoro, Z.I.
31016 Cordignano
Treviso

INDICE

4
EDITORIALE

6
ARCHEA ASSOCIATI / MARCO CASAMONTI
PROFILO

8
ARCHEA ASSOCIATI / MARCO CASAMONTI
– COLLEZIONE I MASSIVI

26
DORIANA E MASSIMILIANO FUKSAS
PROFILO

28
DORIANA E MASSIMILIANO FUKSAS
– COLLEZIONE I MASSIVI

48
CLAUDIO SILVESTRIN
PROFILO

50
CLAUDIO SILVESTRIN
– COLLEZIONE I MASSIVI

INDEX

4
EDITORIAL

6
ARCHEA ASSOCIATI / MARCO CASAMONTI
STUDIO PROFILE

7
ARCHEA ASSOCIATI / MARCO CASAMONTI
– COLLECTION I MASSIVI

26
DORIANA E MASSIMILIANO FUKSAS
STUDIO PROFILE

28
DORIANA E MASSIMILIANO FUKSAS
– COLLECTION I MASSIVI

48
CLAUDIO SILVESTRIN
STUDIO PROFILE

50
CLAUDIO SILVESTRIN
– COLLECTION I MASSIVI

Periodico di informazione
e aggiornamento per i professionisti
del legno. Registrazione Tribunale
di Treviso n. 150/2010 del 05.07.2010.

Tutti i diritti sono riservati.
La riproduzione anche parziale dei testi
e delle foto è vietata.

All rights reserved.
The texts and photos reproduction
are forbidden.

DIRETTORE RESPONSABILE
Sara Salin – essesalin@gmail.com
EDITORE
Itlas spa, Via del Lavoro, Zona
Industriale, 31016 Cordignano (Treviso)
Tel. +39 0438 368040
REDAZIONE
Sara Cadel, Laura De Luca, Sara Salin
PROGETTO GRAFICO
Studio Iknoki
FOTO
Pietro Savorelli
STAMPA
Imoco spa

EDITOR IN CHIEF
Sara Salin – essesalin@gmail.com
PUBLISHER
Itlas spa, Via del Lavoro, Zona
Industriale, 31016 Cordignano (Treviso)
Tel. +39 0438 368040
DRAFTING
Sara Cadel, Laura De Luca, Sara Salin
GRAPHIC DESIGN
Studio Iknoki
PHOTOS
Pietro Savorelli
PRINT
Imoco spa

ITLAS S.p.A.
31016 Cordignano
Via del Lavoro – Z.I.
Treviso – Italia

E info@itlas.it
T +39 0438 368040
P.IVA 02134200266
w www.itlas.it

ITLAS magazine
Poste Italiane Spa spedizione
in Abbonamento Postale 70%
NE/TV



EDITORIALE

Ci sono progetti che arrivano dritti al cuore di chi li osserva per la prima volta ma anche di coloro che contribuiscono a realizzarli.

La Collezione i Massivi è uno di questi.

Nato dall'amore per il legno e il suo essere vivo, è un progetto con il quale Itlas è riuscita a guardare avanti, allargando i propri orizzonti produttivi, spaziando ovunque la materia prima possa essere portata. Un progetto grazie al quale in questi ultimi tre anni si è sviluppato un rapporto di solida e fruttuosa collaborazione con l'architetto Marco Casamonti e con lo Studio Archea, oggi punti fermi e imprescindibili della nostra azienda. Un sodalizio prezioso, arricchito un anno fa dalla condivisione della Collezione con Doriana e Massimiliano Fuksas, archistar di fama mondiale che hanno regalato ai complementi d'arredo di Itlas un tocco di alta classe. Ma ecco che, a poche settimane dalla nostra terza partecipazione ai Saloni di Milano, questa partnership già di grandissimo livello ha registrato l'acquisizione di una nuova firma del talento dell'architettura internazionale qual è Claudio Silvestrin. Un onore per me e senza alcun dubbio un valore aggiunto per la Collezione i Massivi e per tutti i coloro che in questi giorni avranno l'opportunità di ammirare da vicino il suo caratterizzante contributo al nostro progetto. Oggi solo all'inizio di un percorso di nuove emozioni.

PATRIZIO DEI TOS

EDITORIAL

There are projects that immediately capture those who look at them for the first time as well as those who contributed to made them a reality. The “I Massivi” Collection is one of them.

Inspired by the love for wood and its being alive, it's a project with which Itlas is looking ahead, broadening its own horizons, extending its production wherever the raw material can be taken.

A project thanks to which in the last three years we developed a strong and fruitful relationship with architect Marco Casamonti and Studio Archea, today a fundamental point of our company.

A precious collaboration, enriched a year ago by the participation to the Collection of Doriana and Massimiliano Fuksas, archi-stars of worldwide fame who gave to Itlas' furnitures a high end feeling. And just now, few weeks from our third participation to “Salone del Mobile” of Milan, this already high level partnership have seen the acquisition of a new talented name in the international architecture panorama like Claudio Silvestrin.

An honour for me and without any doubt an added value to the “I Massivi” Collection and everyone that during these days will have the opportunity to admire his distinctive contribution to our project. Today we are just at the beginning of a path filled with new emotions.

PATRIZIO DEI TOS

ARCHEA ASSOCIATI / MARCO CASAMONTI PER ITLAS

COLLEZIONE I MASSIVI



PROF. ARCH. MARCO CASAMONTI – PROFILO BREVE

Marco Casamonti si laurea nel 1990 presso l'Università di Firenze e nel 2001 ottiene l'idoneità come Professore Ordinario in Progettazione Architettonica e Urbana presso la Facoltà di Architettura di Genova. Conduce un intenso lavoro di approfondimento e riflessione critica sui temi dell'architettura, pubblicando saggi e scritti e attraverso conferenze e lectures. Dal 1997 è direttore responsabile di Area, rivista internazionale di Architettura e Arti del Progetto edita dal Gruppo Tecniche Nuove. Nel 1988, fonda lo Studio Archea insieme a Laura Andreini e Giovanni Polazzi ai quali nel 1999 si associa Silvia Fabi.

LO STUDIO ARCHEA È UN NETWORK DI CIRCA 100 ARCHITETTI, OPERATIVI NELLE SEI DIFFERENTI SEDI DI FIRENZE, MILANO, ROMA, PECHINO, DUBAI E SAN PAOLO.

Gli interessi e le attività di ricerca dello studio muovono dal paesaggio alla città, dall'edificio al design e, pur essendo incentrati sull'architettura, i progetti spaziano dalla grafica all'editoria, dalle mostre agli eventi. La complementarità ed il passaggio di scala che muove dalla critica al cantiere, consente un'operatività integrata capace di intervenire nelle diverse forme compositive del progetto. Oltre alla ricerca in ambito progettuale ogni associato dello studio svolge una parallela attività nelle Facoltà di Architettura di Firenze e Genova. Tra i progetti più importanti è possibile annoverare: la Biblioteca comunale di Nembro (Bergamo), la nuova Cantina Antinori a San Casciano Val di Pesa (Firenze), l'UB PA B3-2 Pavilion World Expo 2010 e il GEL, Green Energy Laboratory di Shanghai, l'ampliamento e riqualificazione della sede Perfetti Van Melle di Lainate nei pressi di Milano, il Yanqing Grape Expo nei pressi di Beijing e il Li Ling World Ceramic Art City in Cina. Sono in costruzione la Torre Forevergreen a Tirana, Albania, la Changri-La Winery a Penglai, il complesso residenziale Colle Loreto a Lugano, Svizzera.

Foto archivio Archea

PROF. ARCH. MARCO CASAMONTI – SHORT PROFILE

Marco Casamonti graduated in 1990 from the University of Florence, and in 2001 became Ordinary Professor in Architectural and Urban Design at the Architecture Faculty of the University of Genoa. He carried out intensive research and critical analysis on architecture themes, publishing essays and papers and holding conferences and lectures. Since 1997, he has been the editor-in-chief of the international architecture magazine Area published by Tecniche Nuove Group. In 1988, he founded Studio Archea together with Laura Andreini and Giovanni Polazzi, to whom was added Silvia Fabi in 1999.

ARCHEA IS A NETWORK OF ABOUT 100 ARCHITECTS, WHO OPERATE FROM THE SIX DIFFERENT OFFICES IN FIRENZE, MILAN, ROME, BEIJING, DUBAI AND SÃO PAULO.

The group's interests and research activities range from landscapes to cities, from buildings to design, and despite being focussed on architecture, the projects cover graphics and publishing, exhibitions and events. The complementarity and scaling from assessment to building site allows integrated operations which are able to intervene in the different types of components of the projects. In addition to their research in the field of design, every group associate has a parallel activity at the Architecture faculties of Florence and Genoa. The most important projects include: the town library in Nembro (Bergamo); the new Cantina Antinori in San Casciano Val di Pesa (Florence); UB PA B3-2 Pavilion World Expo 2010; GEL, Green Energy Laboratory, in Shanghai, the enlargement and renovation of the Perfetti Van Melle site in Lainate near Milan, the Yanqing Expo Grape near Beijing and Li Ling World Ceramic Art City in China. Under construction are: Forevergreen Tower in Tirana, Albania; Changri-La Winery in Penglai; the Colle Loreto residential complex in Lugano, Switzerland.

Photos archive Archea

LETTO
COMODINO
LIBRERIA





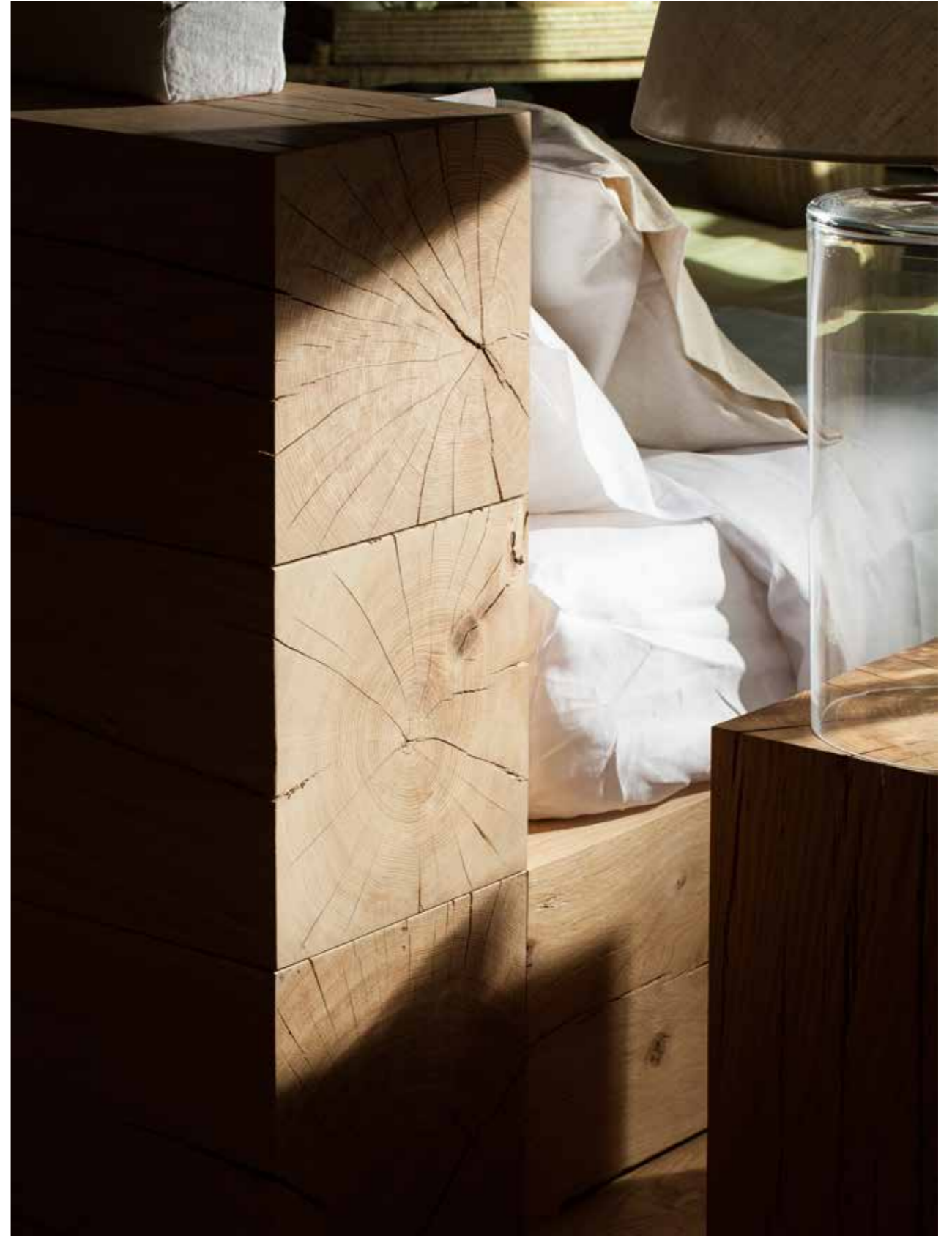
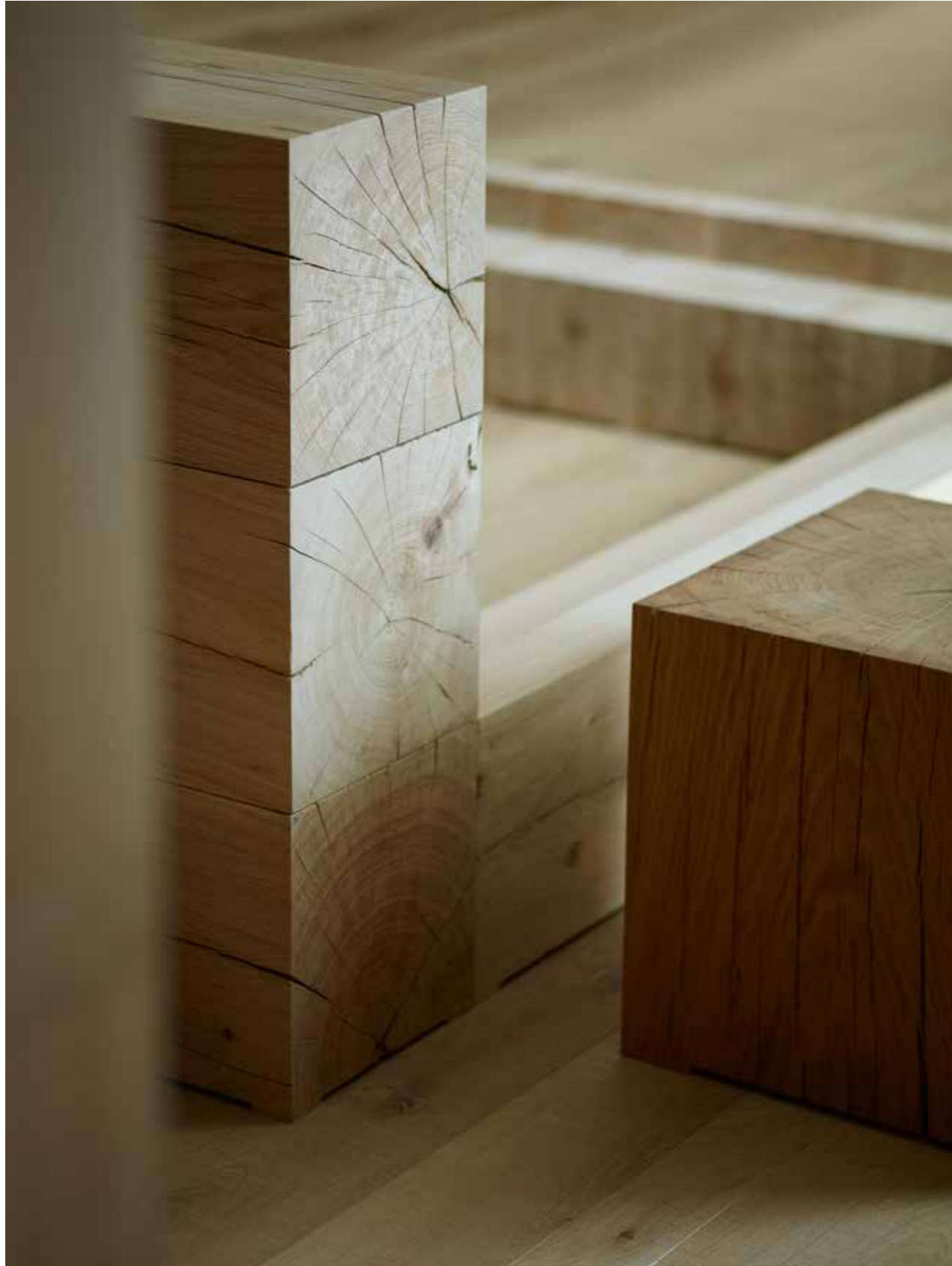

PORTA RIVISTE



VASO



ABAT JOUR



TAVOLO DA FUMO



SGABELLO



TAVOLO DA PRANZO



PANCA

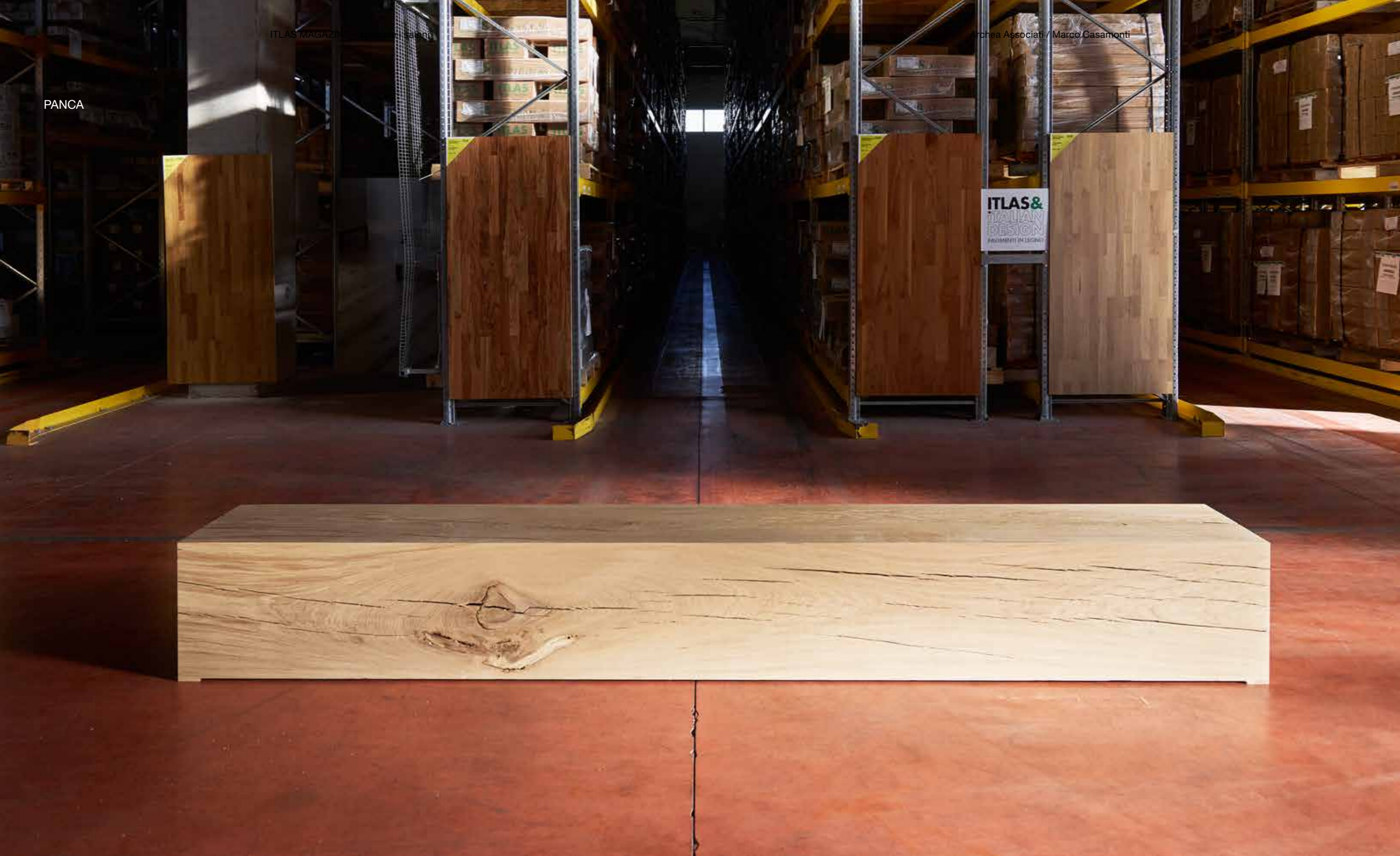



**DORIANA
E MASSIMILIANO
FUKSAS
PER ITLAS**

**COLLEZIONE
I MASSIVI**

LO STUDIO FUKSAS, GUIDATO DA DORIANA E MASSIMILIANO FUKSAS, È UNO DEI PIÙ AFFERMATI STUDI INTERNAZIONALI DI ARCHITETTURA NEL MONDO. CON SEDE A ROMA, PARIGI E SHENZHEN, E UNO STAFF DI 170 PROFESSIONISTI, LO STUDIO HA ALL'ATTIVO OLTRE 600 PROGETTI ED HA REALIZZATO OPERE IN EUROPA, AFRICA, AMERICA, ASIA E AUSTRALIA, RICEVENDO NUMEROSI RICONOSCIMENTI INTERNAZIONALI.

Di origini lituane, Massimiliano Fuksas nasce a Roma nel 1944. Consegue la laurea in Architettura presso l'Università "La Sapienza" di Roma nel 1969 e fin dagli anni '80 è tra i principali protagonisti della scena architettonica contemporanea. Dal 1998 al 2000 è Direttore della "VII Mostra Internazionale di Architettura di Venezia": "Less Aesthetics, More Ethics". Nel 1999 riceve il "Grand Prix National d'Architecture Française", l'anno successivo viene nominato accademico di San Luca e insignito dell'onorificenza di "Commandeur de l'Ordre des Arts et des Lettres de la République Française". Nel 2002 viene nominato Honorary Fellow dell'AIA - American Institute of Architects - Washington D.C., e tre anni dopo membro dell' Académie d'Architecture di Parigi. Nel 2006 diventa membro onorario del RIBA - Royal Institute of British Architects - di Londra e viene nominato Cavaliere di Gran Croce della Repubblica Italiana. Nel 2010 viene insignito dell'onorificenza della "Légion d' Honneur" dal Presidente della Repubblica Francese. Nel 2012 riceve la "Medaglia della Presidenza del Consiglio dei Ministri". Dal 2000 al 2015 è autore della rubrica di architettura, fondata da Bruno Zevi, del settimanale italiano "L'Espresso". È Visiting Professor presso numerose università.

Doriana Fuksas nasce a Roma, dove consegue la laurea in Storia dell'Architettura Moderna e Contemporanea presso l'Università "La Sapienza" nel 1979. Laureata in Architettura all'ESA - École Spéciale d'Architecture - di Parigi, Francia. Ha svolto attività didattiche presso il Dipartimento di Storia dell'Arte

della Facoltà di Lettere e il Dipartimento di Industrial Design ITACA dell'università "La Sapienza" di Roma. Nel 2000 per la "VII Mostra Internazionale di Architettura di Venezia", "Less Aesthetics, More Ethics", ha curato quattro "Progetti Speciali". Dal 1985 collabora con Massimiliano Fuksas e dal 1997 è responsabile di "Fuksas Design". Nel 2002 è insignita dell'onorificenza di "Officier de l'Ordre des Arts et des Lettres de la République Française". Nel 2013 è stata insignita dell'onorificenza di "Commandeur de l'Ordre des Arts et des Lettres de la République Française". Nello stesso anno, agli "Idea-Tops Awards" in China, lo Shenzhen Bao'an International Airport - T3 viene premiato come "Best Transportation Space" e il lavabo Impronta per Catalano viene premiato con l'Oro ai "Designer Kitchen & Bathroom Awards 2013" di Londra. Dal 2014 al 2015, cura con Massimiliano Fuksas la rubrica di Design del quotidiano italiano "La Repubblica".

STUDIO FUKSAS, LED BY DORIANA AND MASSIMILIANO FUKSAS, IS ONE OF THE MOST SUCCESSFUL ARCHITECTURAL PRACTICE IN THE WORLD. WITH OFFICES IN ROME, PARIS AND SHENZHEN, AND A STAFF OF 170 PROFESSIONISTS, THE PRACTICE COUNTS MORE THAN 600 PROJECTS IN EUROPE, AMERICA, ASIA AND AUSTRALIA, RECEIVING SEVERAL INTERNATIONAL AWARDS.

Of Lithuanian descent, Massimiliano Fuksas was born in Rome in 1944. He graduated in Architecture from the University of Rome "La Sapienza" in 1969 and since the eighties he has been one of the main protagonists of the contemporary architectural scene. From 1998 to 2000 he has been Director of the "7th International Architecture Exhibition in Venice": "Less Aesthetics, More Ethics". In 1999 he received the "Grand Prix National d' Architecture Français", the year after he was nominated academic of San Luca and decorated as "Commandeur de l' Ordre des Arts

et des Lettres de la République Française”. In 2002 he was nominated Honorary Fellow of AIA - American Institute of Architects - Washington D.C., and three years later member of the Académie d' Architecture of Paris. In 2006 he became honorary member of RIBA - Royal Institute of British Architects - in London and knighted “Cavaliere di Gran Croce della Repubblica Italiana “. In 2010 he was honoured with the “Légion d' Honneur” medal from the President of the French Republic. In 2012 he received the “Medaglia della Presidenza del Consiglio dei Ministri”. From 2000 to 2015 he has been author of the architecture section of the Italian weekly publication “L' Espresso”, founded by Bruno Zevi. He' s Visiting Professor in several universities across the world.

Doriana Fuksas was born in Rome where she graduated in History of Modern and Contemporary Architecture at the University “La Sapienza” in 1979. She has also earned a degree in Architecture from ESA -École Spéciale d'Architecture- in Paris.

She has done didactic activities at the Institute of History of Art at the Faculty of Letters and Arts and at Industrial Design Department ITACA at “La Sapienza” University in Rome. She curated four “Special Projects” at the 7th International Architecture Exhibition in Venice: “Less Aesthetics, More Ethics”. She has worked with Massimiliano Fuksas since 1985 and has been director in charge of “Fuksas Design” since 1997. In 2002 she has been awarded with the “Officier de l'Ordre des Arts et des Lettres de la République Française” award. In 2013 she has been awarded with the “Commandeur de l'Ordre des Arts et des Lettres de la République Française” award. In the same year, at the “Idea-Tops Awards” in China, the Shenzhen Bao'an International Airport - T3 was awarded as “Best Transportation Space” and the Impronta wash-basin for Catalano was awarded with gold at the “Designer Kitchen & Bathroom Awards 2013” in London. From 2014 to 2015, she curated with Massimiliano Fuksas a Design section on the Italian daily newspaper “La Repubblica”.

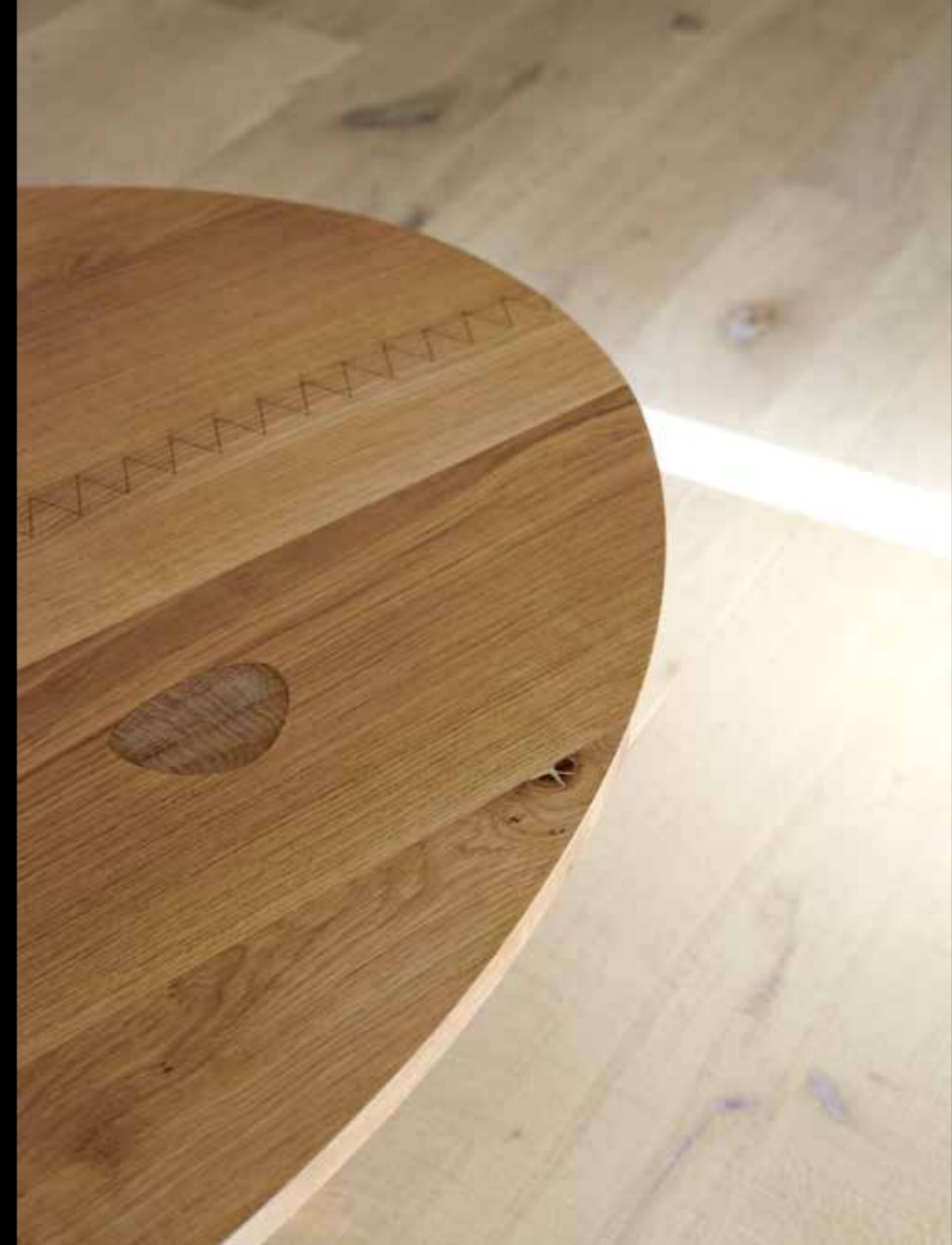
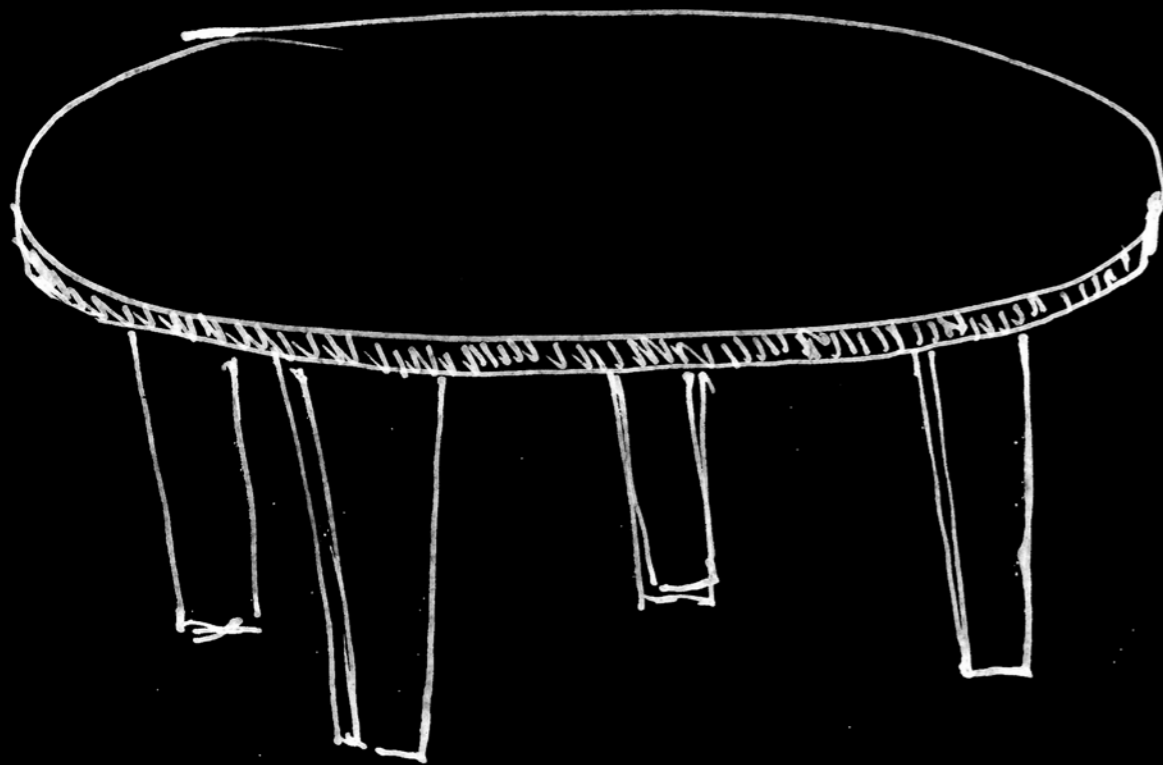



SEDIE LUNGHE DMF/007



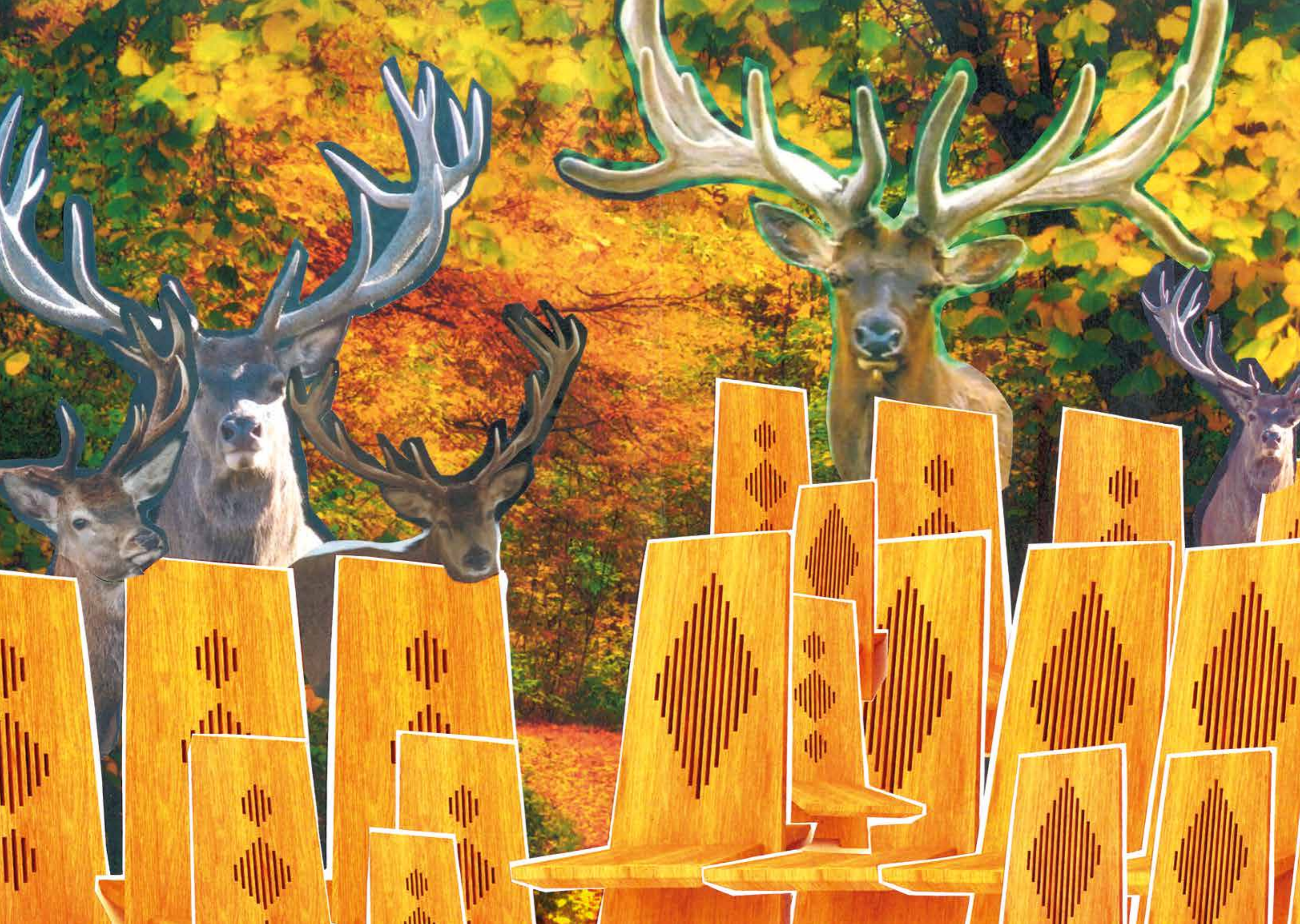

TAVOLO OVALE ALTO DMF/001



SGABELLO DMF/003



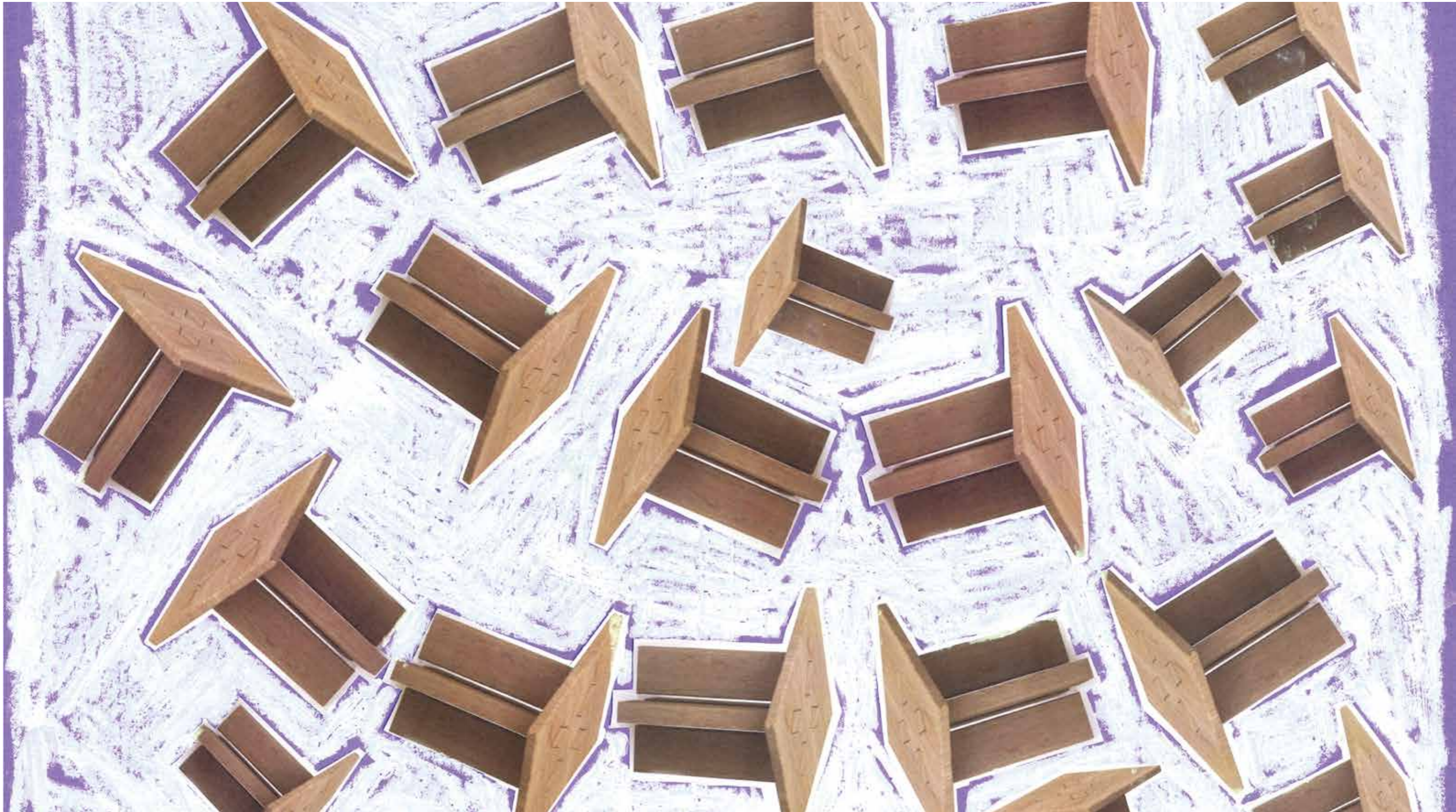

TAVOLO ALTO DMF/009
SGABELLO DMF/003



PANCA DMF/004



VASSOIO DMF/005



SEDIA DMF/008





**CLAUDIO
SILVESTRIN
PER ITLAS**

—

**COLLEZIONE
I MASSIVI**

CLAUDIO SILVESTRIN

Claudio Silvestrin è un creativo. Nato nel 1954, è stato educato a Milano da A.G. Fronzoni e ha proseguito gli studi alla Architectural Association di Londra. I suoi studi di filosofia, la sua visione, l'integrità, la chiarezza di intenti e la rigorosa attenzione al dettaglio sono le caratteristiche della sua distintiva architettura: austera ma non estrema, contemporanea e tuttavia senza tempo, calma ma non ascetica, forte ma non intimidatoria, elegante ma non ostentativa. Claudio Silvestrin è stato invitato a presentare il suo lavoro in numerosi eventi e conferenze. Nel 2013 è stato Walton Critic e tutore alla Catholic University of America, Scuola di Architettura a Washington DC.

NEL 1989 CLAUDIO SILVESTRIN FONDA LO STUDIO CLAUDIO SILVESTRIN ARCHITECTS CON UFFICI PRIMA A LONDRA E DAL 2006 ANCHE A MILANO.

La sua opera di respiro internazionale spazia da oggetti di uso quotidiano a interni domestici e commerciali, spazi espositivi, edifici per musei e residenze private. Tra i suoi clienti più noti vanno riconosciuti Giorgio Armani, illycaffé, Anish Kapoor, Calvin Klein, Poltrona Frau, Victoria Miro, la Fondazione Sandretto Re Rebaudengo per la quale ha progettato il museo di Torino e la star rapper Kanye West. Lo studio ha completato di recente il progetto di 18 ville a Singapore (Sandy Island), il ristorante Oblix allo Shard di Londra e la boutique di Giada in via Montenapoleone a Milano.

CLAUDIO SILVESTRIN

Highly creative, Claudio Silvestrin was born in 1954, studied under A.G. Fronzoni in Milan and at the Architectural Association in London. His interest in philosophy, his vision, his integrity, clarity of mind, inventiveness and concern for details is reflected in his distinctive architecture: austere but not extreme, contemporary yet timeless, calming but not ascetic, strong but not intimidating, elegant but not ostentatious, simple but not soulless. Claudio Silvestrin has lectured extensively. In 2013 he was appointed as a Walton Critic and tutored at the Catholic University of America, School of Architecture in Washington DC.

CLAUDIO SILVESTRIN ARCHITECTS WAS ESTABLISHED IN 1989 WITH OFFICES IN LONDON, AND SINCE 2006 IN MILAN ALSO.

The work of the practice encompasses real estate developments, newly built houses and resorts for private residence, art galleries and museums, restaurants, luxury retail stores and furniture design. Clients include Giorgio Armani, illycaffé, Anish Kapoor, Calvin Klein, Victoria Miro, the Fondazione Sandretto Re Rebaudengo for whom he has designed the museum in Turin and the internationally acclaimed hip hop artist and producer Kanye West. Recently completed projects include: Sandy Island 18 Villas Development in Singapore, Oblix restaurant at the Shard in London and the Giada store in Milan Montenapoleone.





CONSOLLE

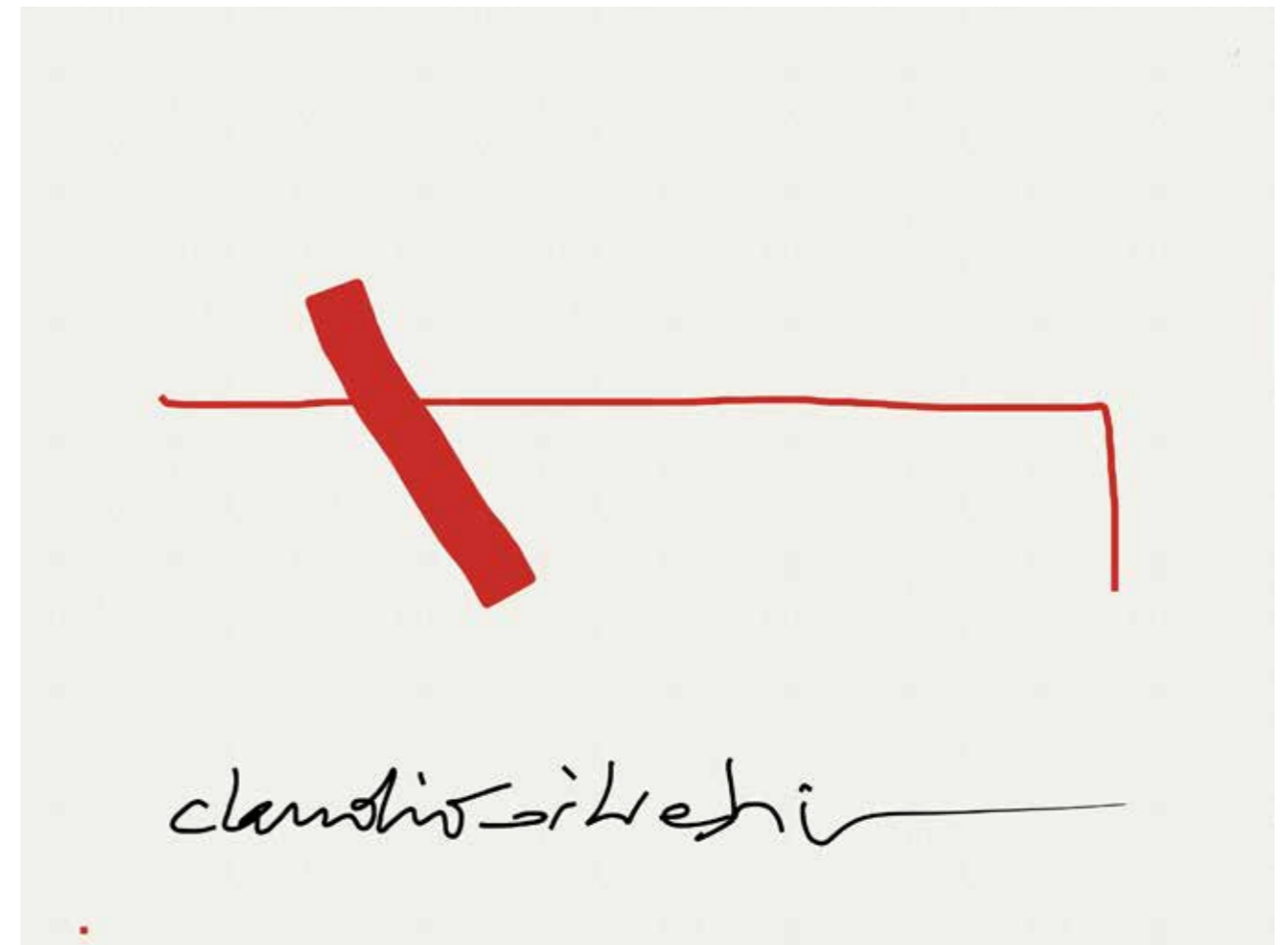
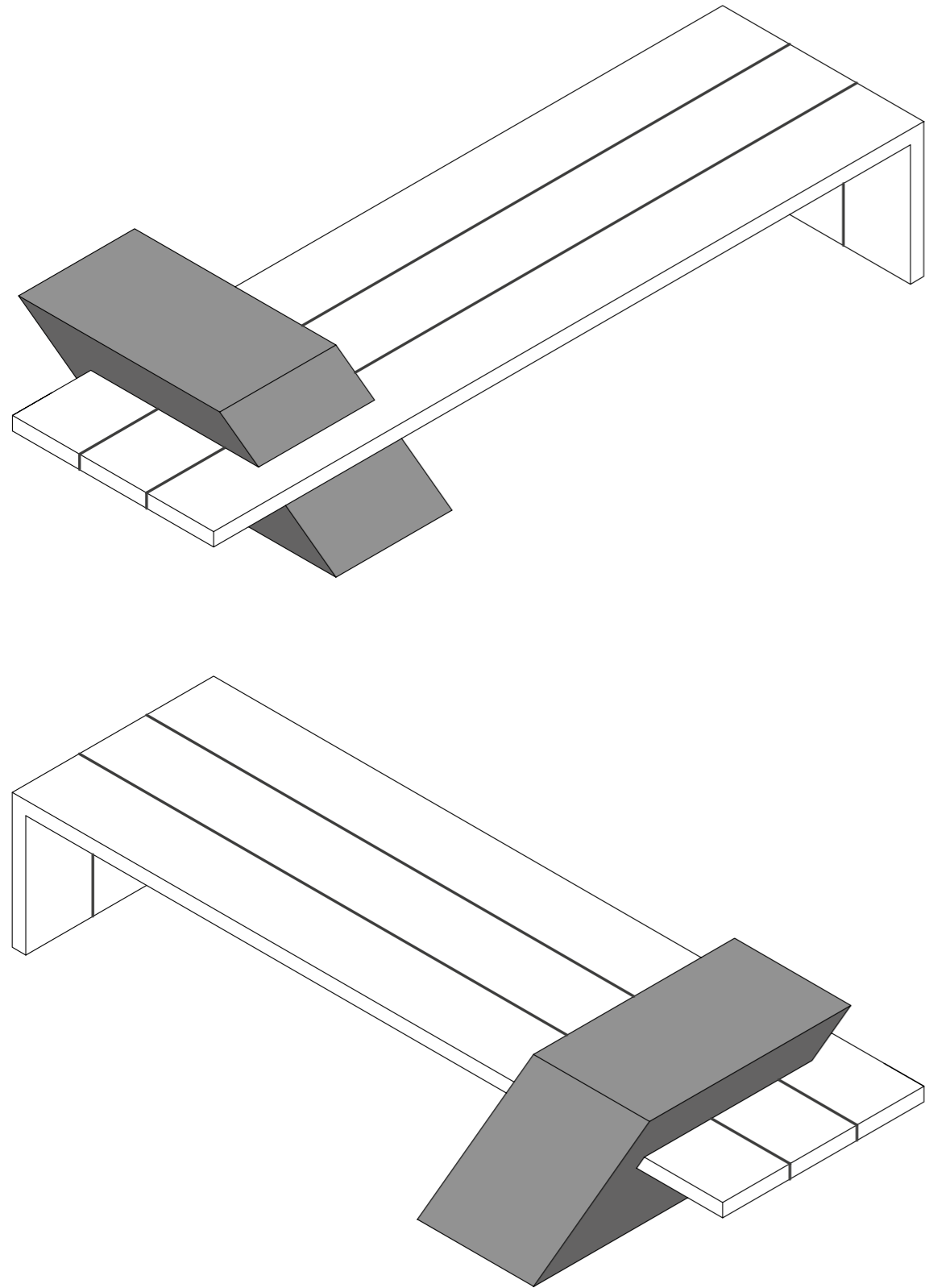

CONNECT WITH US



ROCK
OFFICE
A

APP

ITLAS S.p.A.
31016 Cordignano
Via del Lavoro – Z.I.
Treviso – Italia

E info@itlas.it
T +39 0438 368040
P.IVA 02134200266
W www.itlas.it