

ITLAS MAGAZINE

N°01 – 2013

ITLAS MAGAZINE
PERIODICO
D'INFORMAZIONE
E AGGIORNAMENTO
AZIENDALE

ITLAS MAGAZINE
MAGAZINE
WITH COMPANY
NEWS
AND UPDATES

DIRETTORE RESPONSABILE

Sara Salin

EDITORE

ITLAS Spa

REDAZIONE

Via del lavoro, Z. I.
31016 Cordignano
Treviso

EDITOR IN CHIEF

Sara Salin

PUBLISHER

ITLAS Spa

EDITORIAL OFFICE

Via del lavoro, Z. I.
31016 Cordignano
Treviso

Poste Italiane Spa
spedizione in Abbonamento
Postale 70% NE/TV

2013

LET'S CHOOSE ITALIAN QUALITY
AND HELP THE ECONOMY

YEAR OF THE
ITALIAN PRODUCT BY ITLAS

Legni del Doge *Tavole del Piave*



OFFER VALID UNTIL 30/06/2013
ALL PRICES ARE INTENDED EXCLUSIVE OF VAT, FITTING AND TRANSPORT



LEGNi DEL DOGE ROVERE LE RIVE
PRICE FROM € 49,00 SQ.M

TAVOLE DEL PIAVE ROVERE LE RIVE
PRICE FROM € 59,00 SQ.M

ITLAS
WOOD FLOORS



WWW.ITLAS.IT

FIND PARTICIPATING RETAILERS ON OUR WEBSITE



The mark of
responsible forestry
RICHIEDI I PRODOTTI
CERTIFICATI FSC-COC

INDICE

4

EDITORIALE

6 – 41

I MASSIVI DI ITLAS

12	POUF
14	SGABELLO
16	BANCONE
18	TAVOLO DA FUMO
20	PANCA
22	TAVOLO QUADRATO
24	TAVOLO RETTANGOLARE
26	COMODINO
28	LETTO

42

LA TRIENNALE DI MILANO, 9 APRILE – 1 MAGGIO 2013

INDEX

4

EDITORIAL

6 – 41

I MASSIVI BY ITLAS

12	POUF
14	SGABELLO
16	BANCONE
18	TAVOLO DA FUMO
20	PANCA
22	TAVOLO QUADRATO
24	TAVOLO RETTANGOLARE
26	COMODINO
28	LETTO

42

MILAN, LA TRIENNALE, 9 APRIL – 1 MAY 2013

Periodico di informazione
e aggiornamento per i professionisti
del legno. Registrazione Tribunale
di Treviso n. 150/2010
del 05.07.2010.

Tutti i diritti sono riservati.
La riproduzione anche parziale
dei testi e delle foto è vietata.

*All rights reserved.
The texts and photos reproduction
are forbidden.*

Direttore Responsabile

Sara Salin – sarasalin@tin.it

Editore

Itlas spa, Via del Lavoro,
Zona Industriale, 31016
Cordignano (Treviso)
Tel. +39 0438 368040

Redazione

Sara Cadel, Laura De Luca,
Sara Salin

Progetto grafico

Studio Iknoki

Stampa

Imoco spa

Editor in chief

Sara Salin – sarasalin@tin.it

Publisher

Itlas spa, Via del Lavoro,
Zona Industriale, 31016
Cordignano (Treviso)
Tel. +39 0438 368040

Drafting

Sara Cadel, Laura De Luca,
Sara Salin

Graphic design

Studio Iknoki

Print

Imoco spa



VENTI RIGHE

di Sara Salin

ITLAS MAGAZINE

C'è più di una ragione per dire che questo è un numero speciale di Itlas Magazine. È l'edizione che accompagna al Salone del Mobile 2013, appuntamento milanese di grandissima risonanza internazionale al quale l'azienda prende parte per la prima volta da protagonista. Una presenza che è un primo, fondamentale passo verso l'architettura e il design: Itlas ha infatti scelto di sviluppare una propria linea di complementi di arredo, utilizzando gli stessi materiali naturali e certificati con cui realizza da sempre i suoi pavimenti. A firmare la collezione "i Massivi" è l'architetto Marco Casamonti che, assieme allo Studio Archea di Firenze, ha disegnato oggetti unici e capaci di esprimere quel valore dell'autentico, quella preziosità della natura, quella bellezza del legno grezzo che Itlas ama tanto. Sedute, panche, comodini, sgabelli, tavoli sono pezzi unici, numerati singolarmente quasi fossero vere e proprie opere d'arte. Una collezione creata e trattata a mano dai maestri artigiani dell'azienda, tutta in legno massello di quercia: semplice, pulita, decisamente contemporanea e nonostante questo priva di quelle alterazioni artificiali che spesso contraddistinguono il design di oggi. In un momento storico nel quale l'architettura, a livello mondiale, esalta la materia allo stato puro intesa come albero, come tronco, Itlas mette in scena una collezione che non porta con sé altri messaggi se non l'amore per il legno, il suo essere vivo, la sua essenzialità.

TWENTY LINES

by Sara Salin

There is more than one reason to say that this issue of Itlas Magazine is a special edition. It's the issue which accompanies to Salone del Mobile 2013, a Milan-based event of great international resonance in which Itlas for the first time takes part in a protagonist role. A presence which is a first, fundamental step towards architecture and design: in fact, Itlas has chosen to develop its own line of furniture, using the same natural, certified materials with which it has always made its floors. The creator of this collection is the architect Marco Casamonti, who, together with Studio Archea in Florence, has designed unique products, able to express the value of the authentic, preciousness of nature, beauty of raw wood that Itlas loves so much. Chairs, benches, bedside tables, stools and tables are unique pieces, individually numbered as if they were real artworks. A collection created and hand-processed by the company's craftsmen, all in solid oak wood: simple, clean, decidedly modern and, nonetheless, lacking any of those artificial alteration which often feature in contemporary design. In a historical moment where, at global level, architecture is highlighting materials in their purest state, intended as tree, as log, Itlas brings to the stage a collection which only conveys one message – love for wood, its being alive, its being essential.

I MASSIVI DI ITLAS

COMPLEMENTI DI ARREDO IN ROVERE MASSIVO REALIZZATI E TRATTATI A MANO

Design Archea Associati / Marco Casamonti

ITLAS MAGAZINE

La contemporaneità ci ha abituato ad ogni sorta di processo di alterazione della materia mediante procedimenti produttivi artificiali che reinventano ogni gesto quotidiano facendoci dimenticare il valore dell'autentico, la preziosità della natura, la bellezza del naturale.

Ormai la consuetudine all'alterazione supera i limiti del necessario forzando i nostri stessi desideri di semplicità e veridicità che ricerchiamo con quella giusta ostinazione per la quale divengono esclusivi anche i frutti di cui ci nutriamo che, per distinguerli dai "normali", indichiamo come biologici. Itlas, da anni impegnata nell'uso e nello sviluppo delle risorse naturali, oltre ad aver introdotto nell'impiego del legno il concetto di "coltivazione" e di sfruttamento "ecocompatibile" del patrimonio forestale, ha chiesto ad Archea Associati di estendere i confini della propria ricerca sull'uso dei materiali naturali all'ambito del design immaginando una "collezione biologica" di complementi di arredo. Si tratta di sedute, panche, comodini, sgabelli, tavoli, rigorosamente in massello di legno di quercia, desiderabili e utilizzabili per la loro naturalità che

diviene caratteristica intrinseca e formale del prodotto. Con la collezione "I Massivi" si rendono intenzionalmente usufruibili, per l'ambiente domestico, tutti quegli oggetti intrinsecamente rigorosi tali da non richiedere quelle artificiali ed elaborate trasformazioni della materia che solitamente perde, nel ciclo di metamorfosi industriale, qualsiasi caratteristica espressa dalla materia grezza in termini di resistenza, massa, tattilità, colore, odore.

Viceversa la capacità e consuetudine espressa da Itlas nella lavorazione del legno, a partire dalla materia prima, consente, differentemente da qualsiasi altra azienda produttrice di mobili, una attenta selezione di tronchi da cui estrarre quell'eccellenza dimensionale che costituisce la premessa alla produzione di oggetti unici, eccezionali, per questo numerati singolarmente come un'opera d'arte.

Una collezione nella la quale gli ideatori condividono con la vera autrice, madre natura, la proprietà intellettuale dell'opera: un coautore che ovviamente non teme confronti in termini di capacità e duttilità creativa.

Archea Associati S.r.l.

Via della Fornace, 30/r
50125 Firenze
t +39 055 6580127
f +39 055 6810850
staff@archea.it
www.archea.it

destra
**tronchi nella sede ITLAS
di Cordignano (TV)**



I MASSIVI **BY ITLAS**

HAND-MADE AND HAND-PROCESSED FURNITURE IN SOLID OAK WOOD

Design Archea Associati / Marco Casamonti

ITLAS MAGAZINE

Modern times have made us used to altering materials through unnatural production processes which reinvent every daily action making us forget the value of authenticity, the preciousness of nature, the beauty of naturalness. The habit of alteration is now overtaking the limitations of necessity, forcing our desire for simplicity and truthfulness, which we search with the right obstinacy for which even the fruit that we eat becomes exclusive and is called, to distinguish it from "normal", "biological". In addition to introducing the concept of 'cultivation' and 'sustainable' exploitation of the forest heritage to the use of wood, Itlas, which has been committed for years to the use and development of natural resources, has asked Archea Associati to extend the borders of their research on the use of natural materials within design, and imagine a 'biological collection' of furniture. These are chairs, benches, bedside tables, stools, tables, rigorously in solid oak wood, desirable and usable for their naturalness which becomes an innate and stylistic

feature of the product. With the collection "I Massivi", all those inherently rigorous objects that do not require unnatural and elaborate transformation of the material, which usually, in the cycle of industrial metamorphosis, loses every feature expressed by the raw material with regards to resistance, mass, tactility, colour, smell, are intentionally made available.

On the other hand, Itlas' ability and familiarity expressed in processing wood, starting from the raw material, allows, unlike any other furniture manufacturer, a careful selection of logs from which to extract the dimensional excellence which constitutes the premise for the production of unique, exceptional objects, for this reason singularly numbered like artworks.

A collection where the creators share the artwork's intellectual property with the real author, mother nature: a co-author which obviously does not fear comparison with regards to creative ability and ductility.

Archea Associati S.r.l.

Via della Fornace, 30/r
50125 Firenze
t +39 055 6580127
f +39 055 6810850
staff@archea.it
www.archea.it

right
woods in ITLAS headquarters,
Cordignano (TV)





LANGEN
80700

POUF

ITLAS MAGAZINE



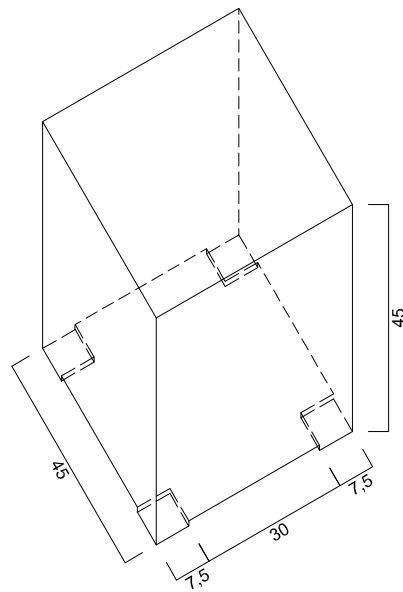
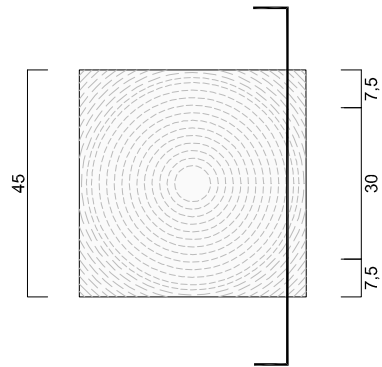
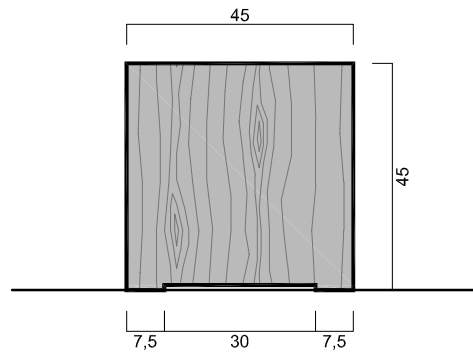
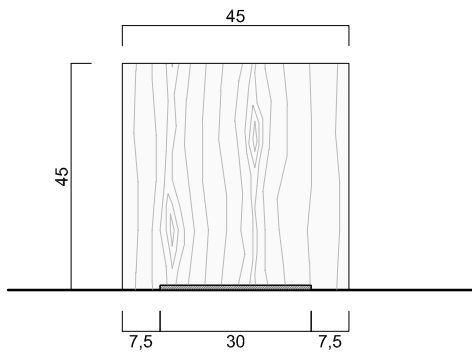

SGABELLO

ITLAS MAGAZINE



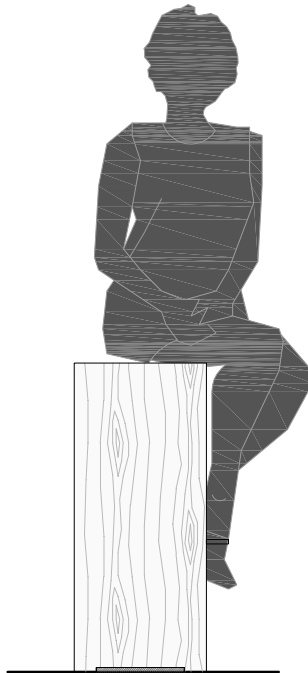
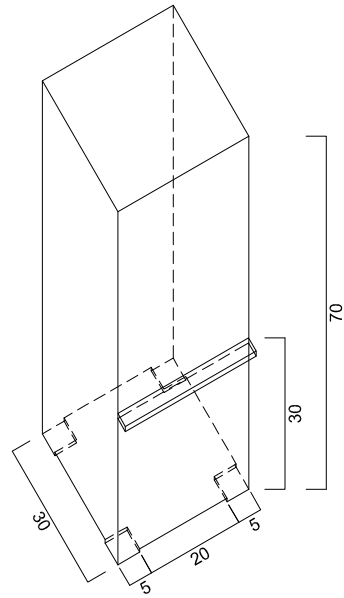
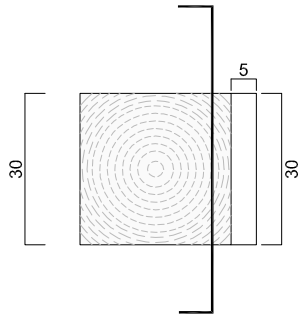
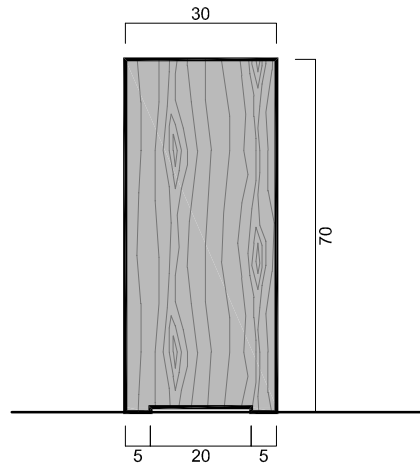
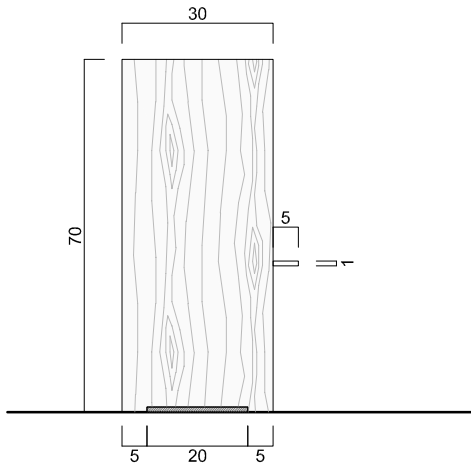

BANCONE

ITLAS MAGAZINE



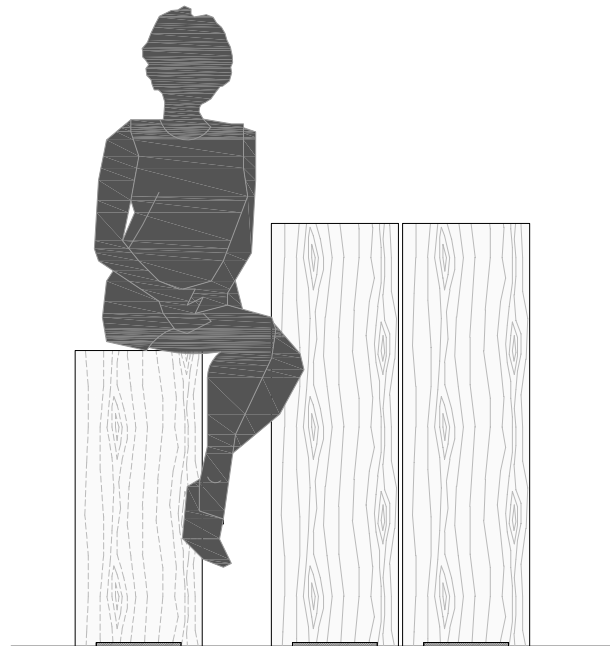
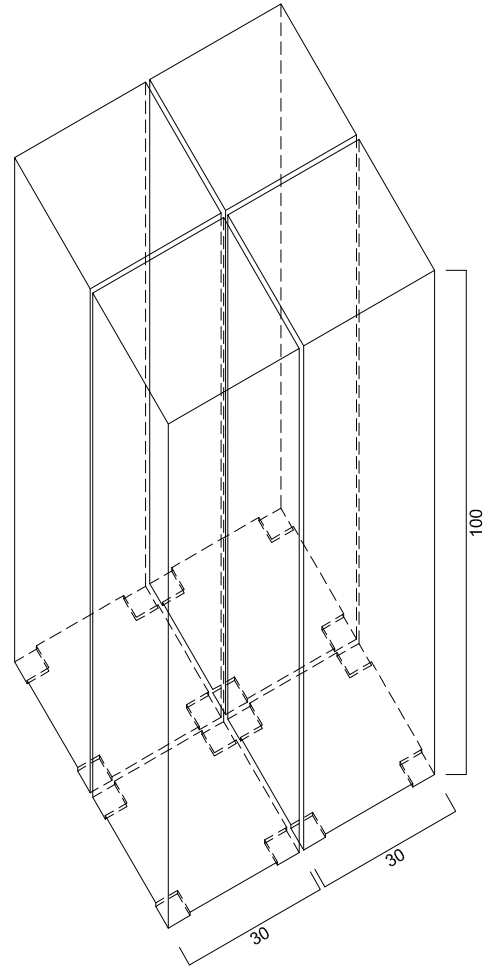
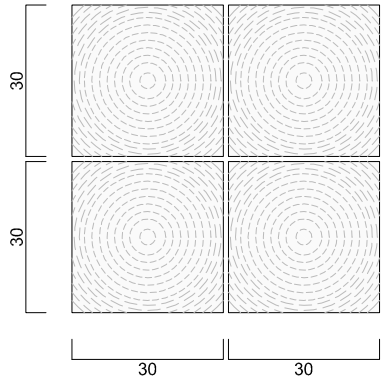
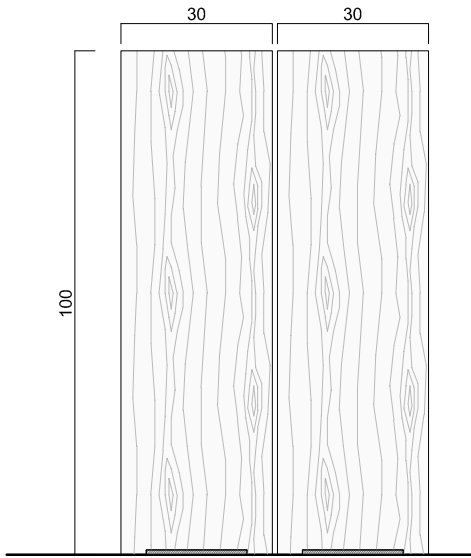

TAVOLO DA FUMO

ITLAS MAGAZINE



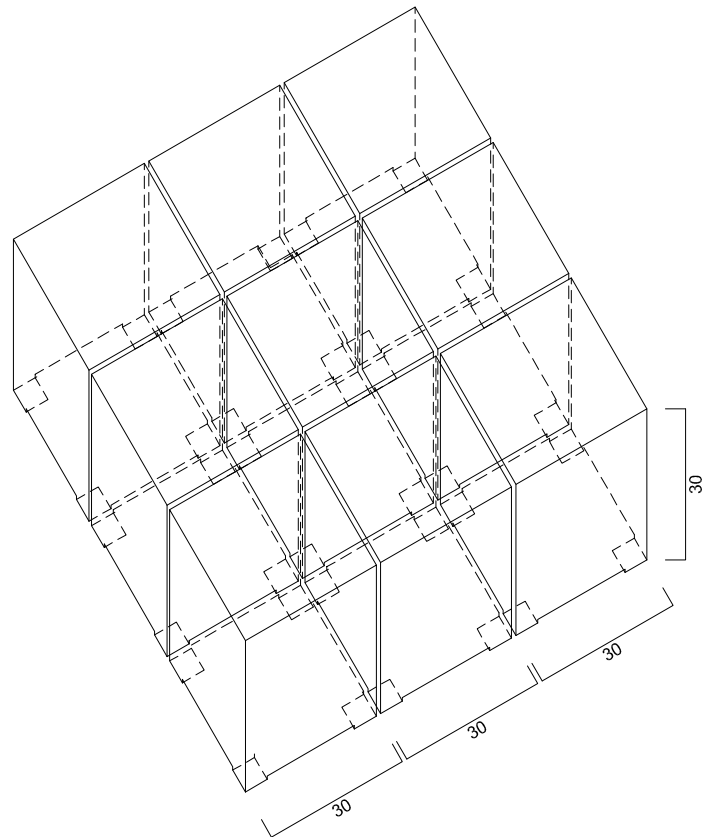
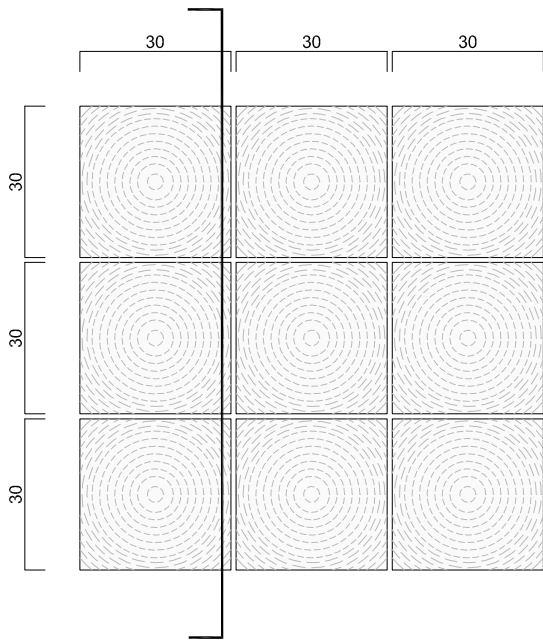
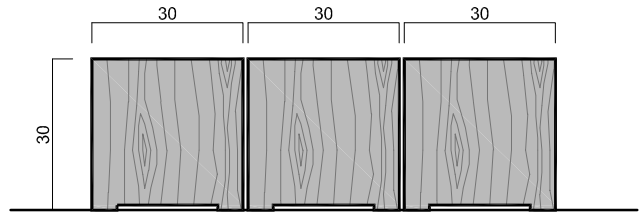
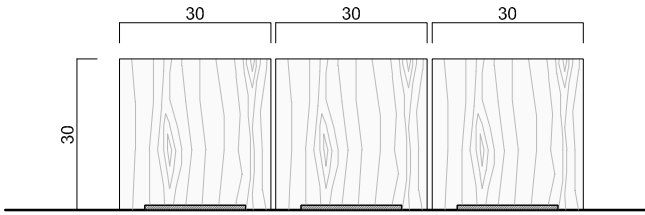

NUMERO 1 - 2013

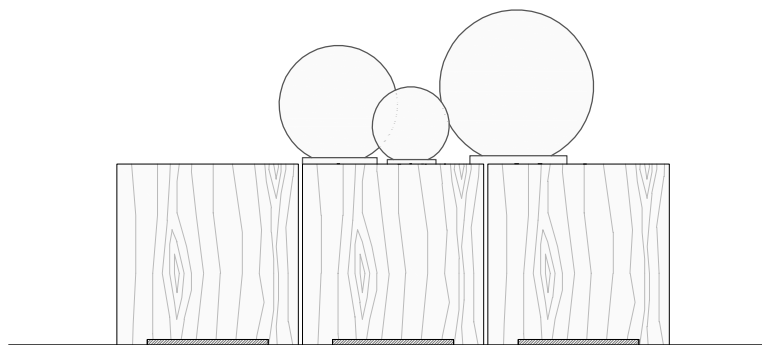

PANCA

ITLAS MAGAZINE



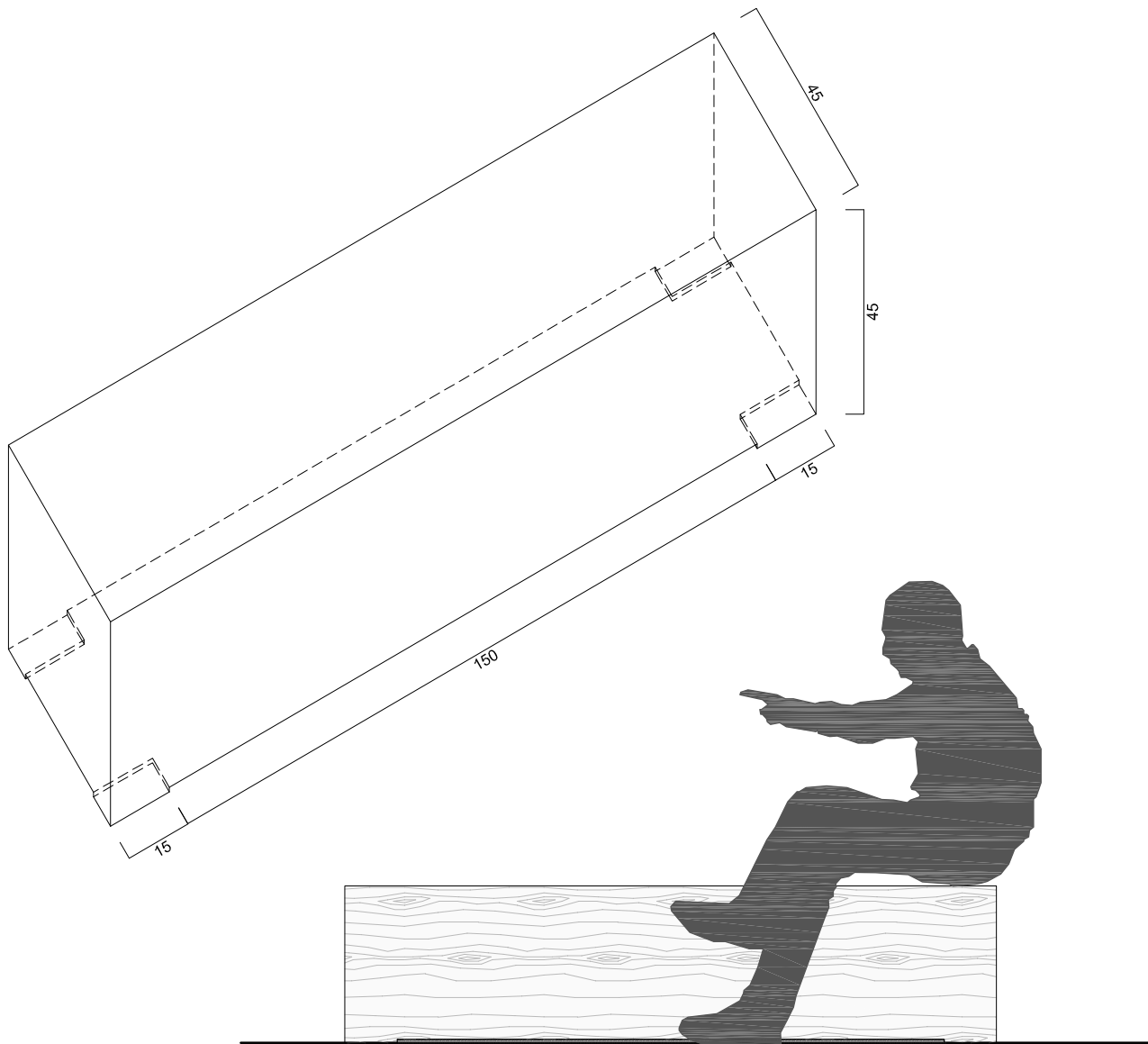
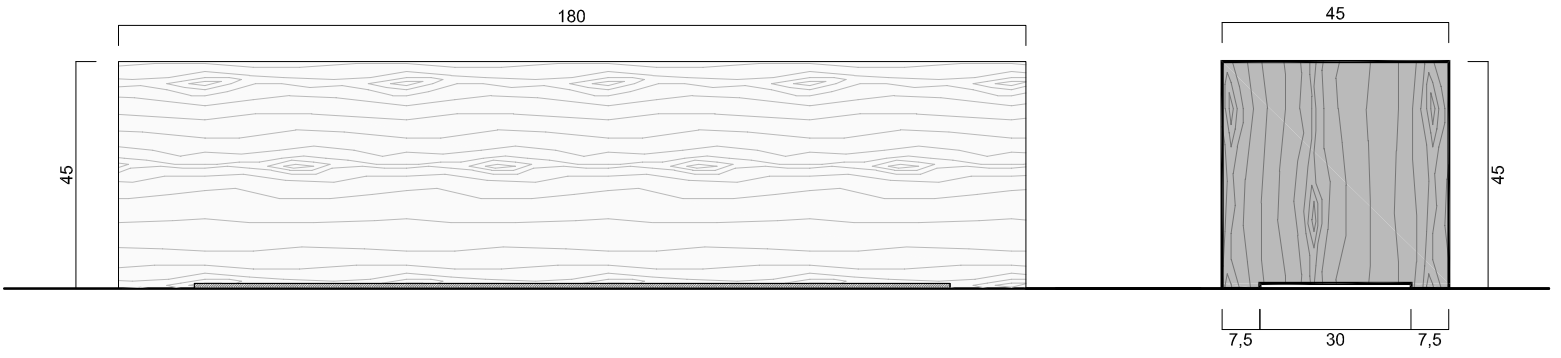

TAVOLO QUADRATO

ITLAS MAGAZINE



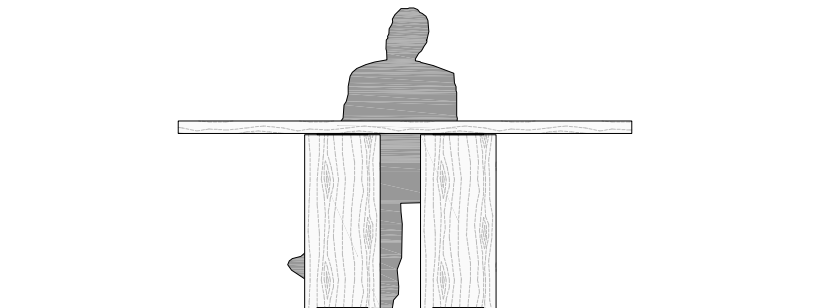
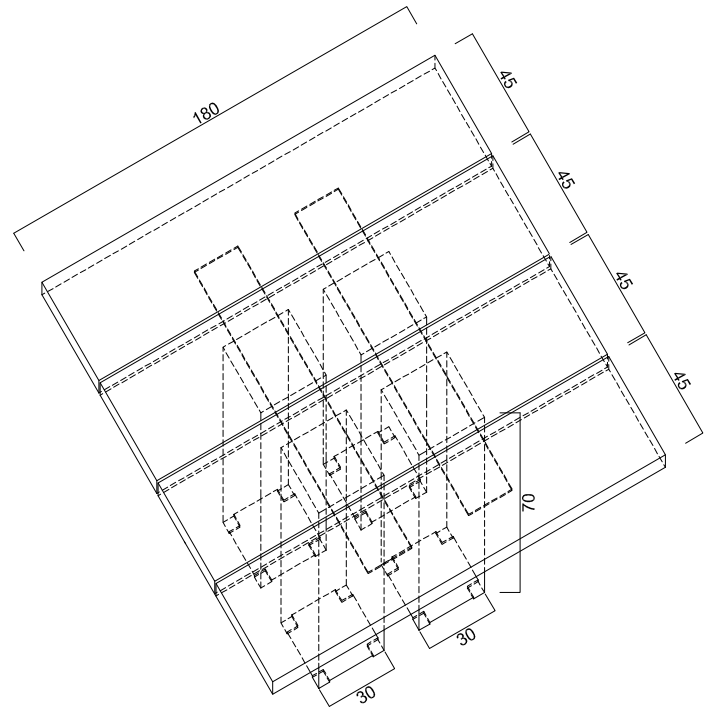
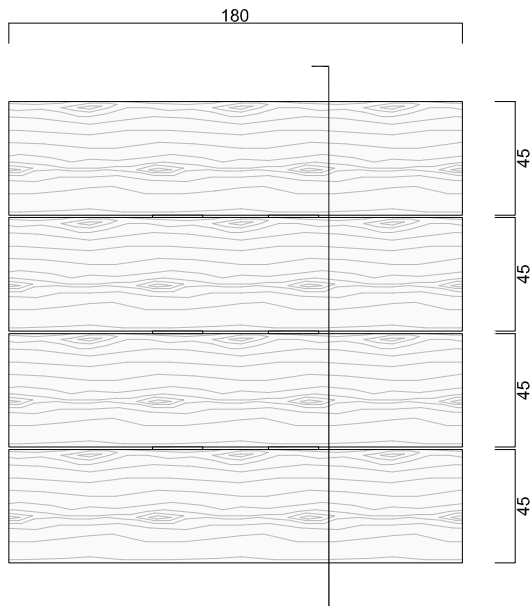
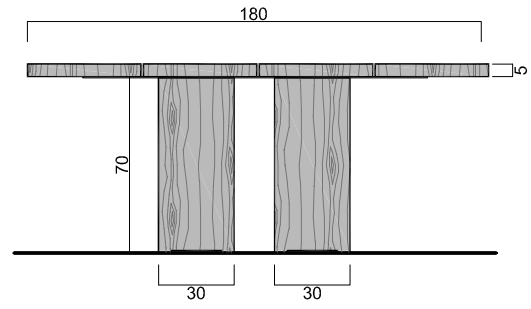
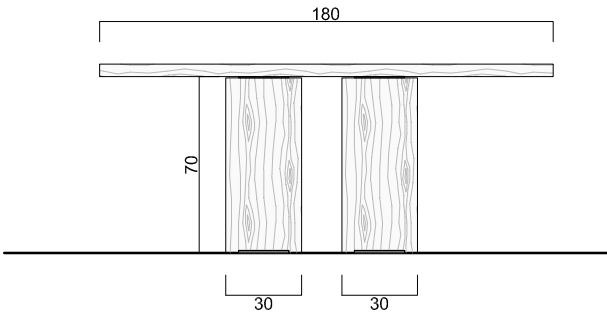

TAVOLO RETTANGOLARE

ITLAS MAGAZINE



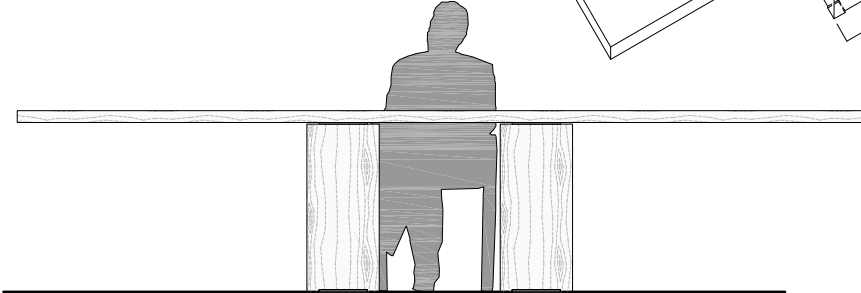
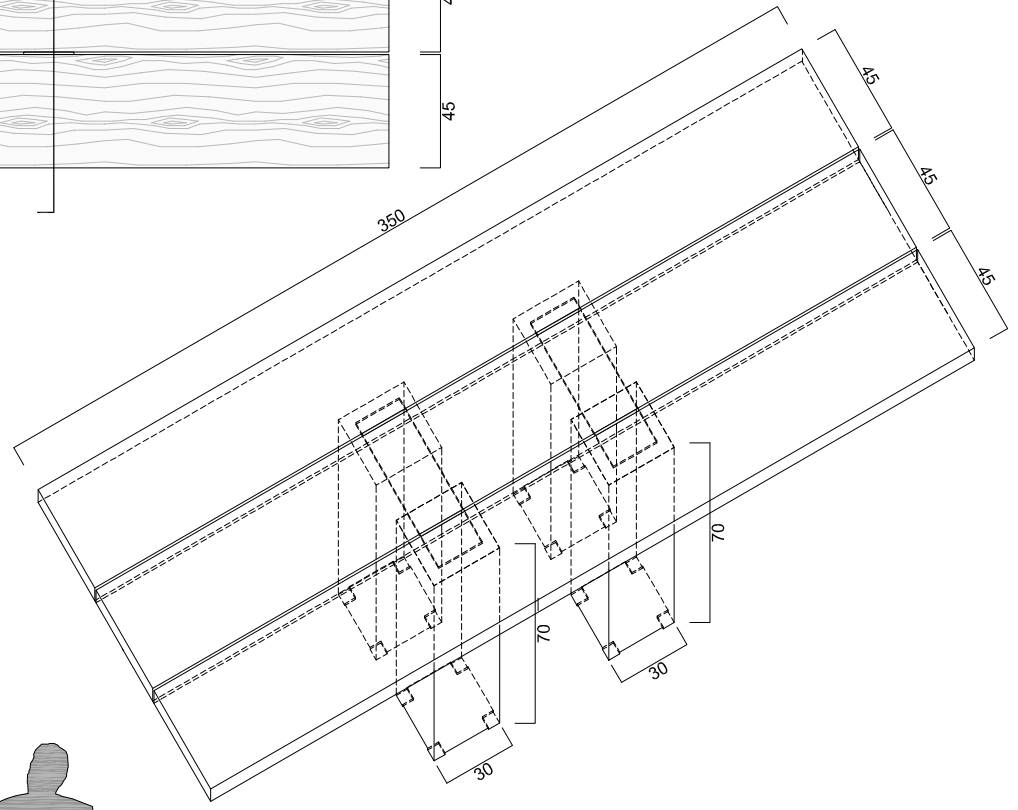
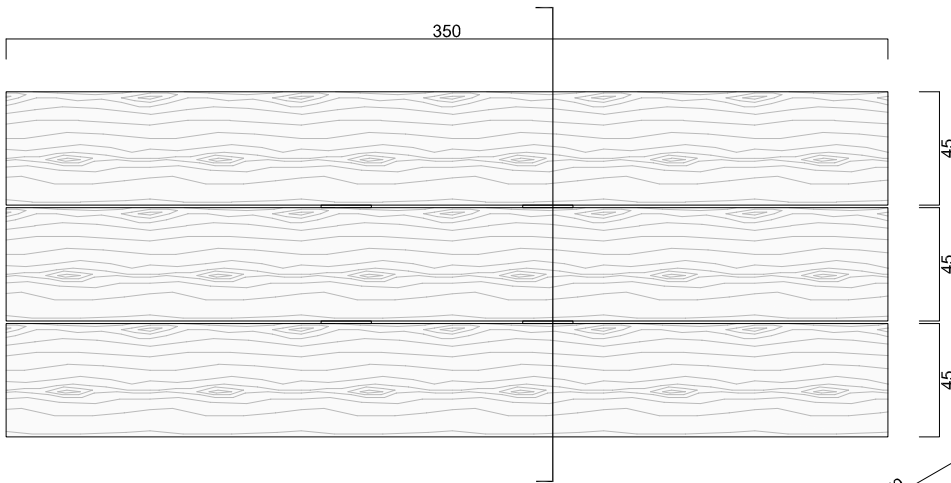
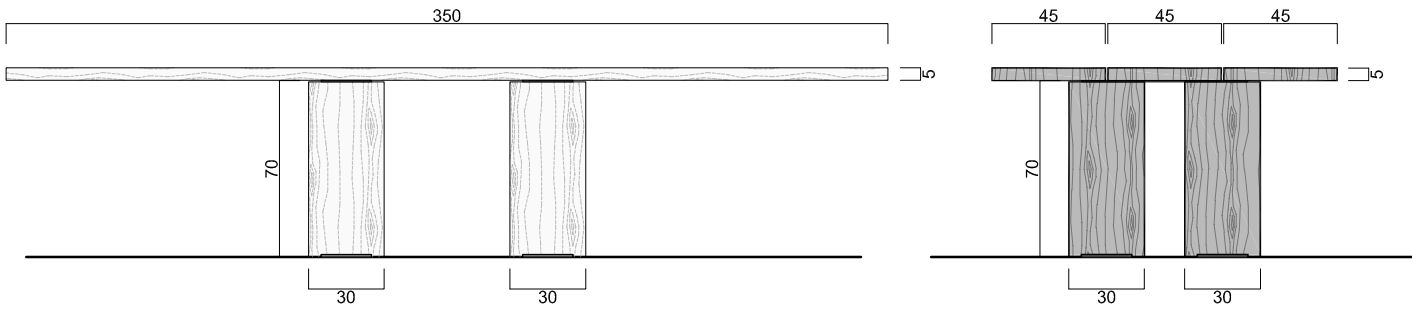

NUMERO 1 - 2013

COMODINO

ITLAS MAGAZINE



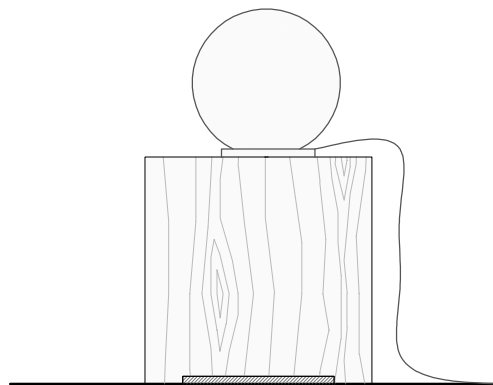
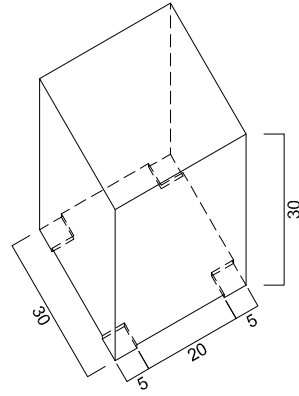
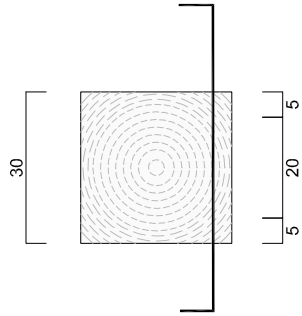
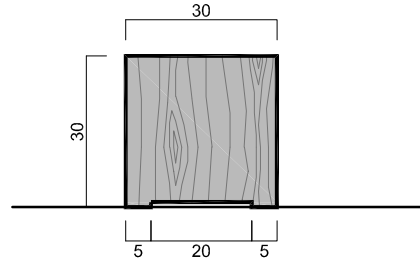
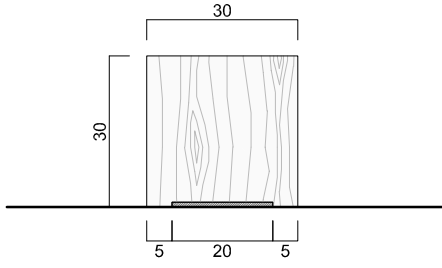

LETTO

ITLAS MAGAZINE







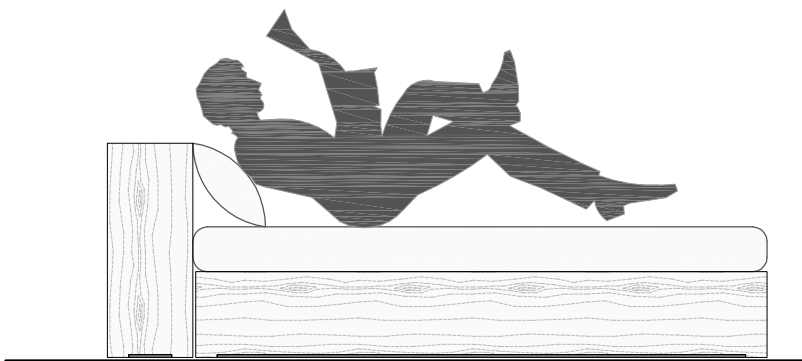
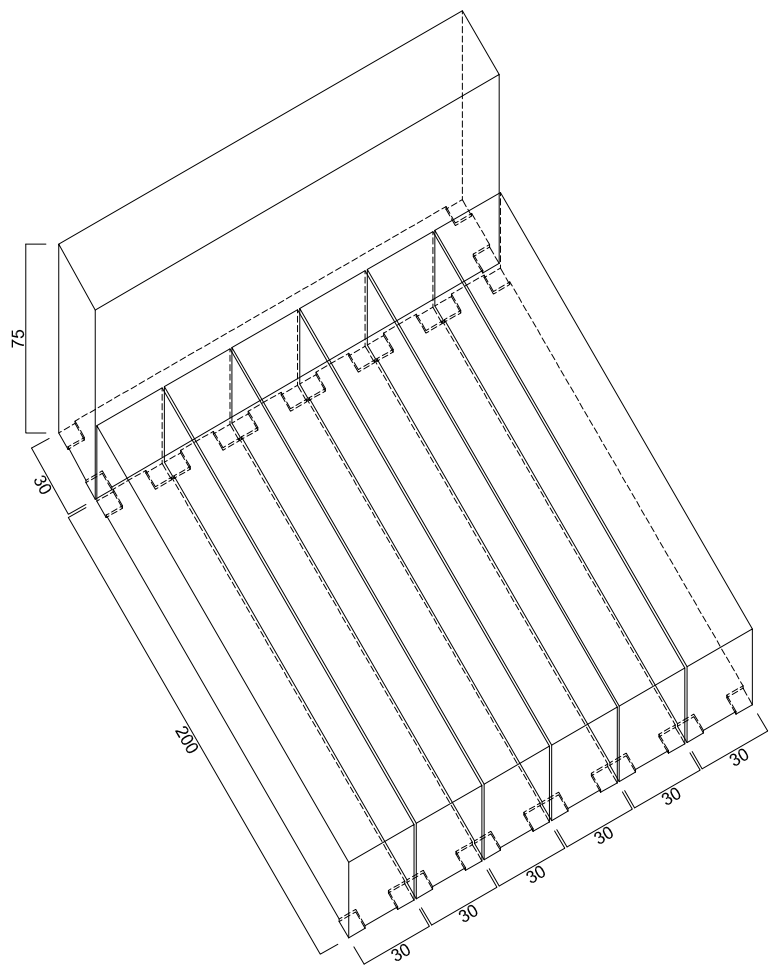
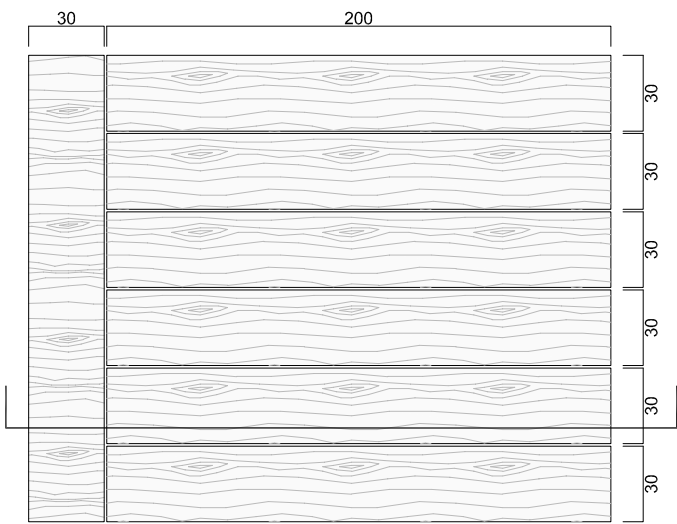
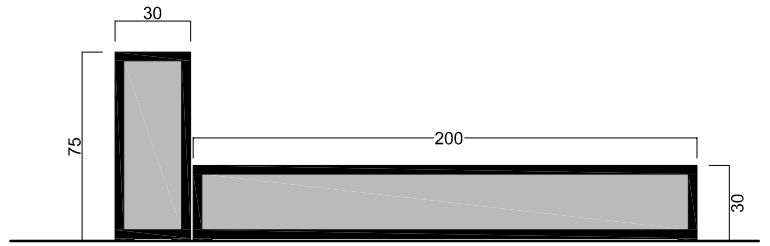
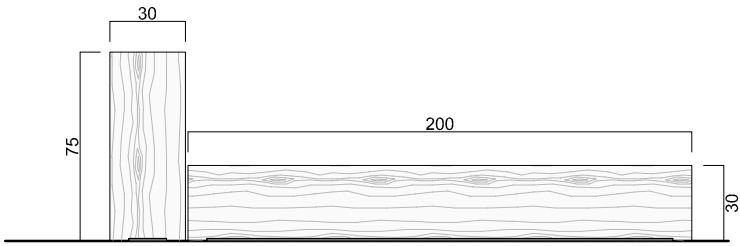

NUMERO 1 - 2013

OFFICINE ITLAS COLLEZIONE I MASSIVI

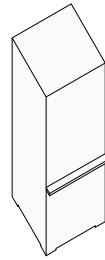
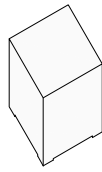
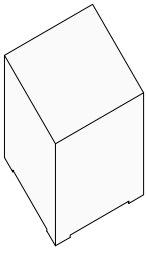

ITLAS MAGAZINE

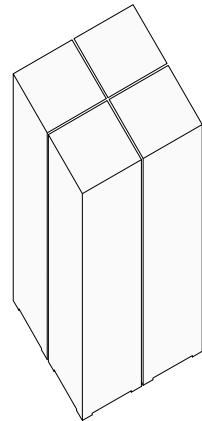
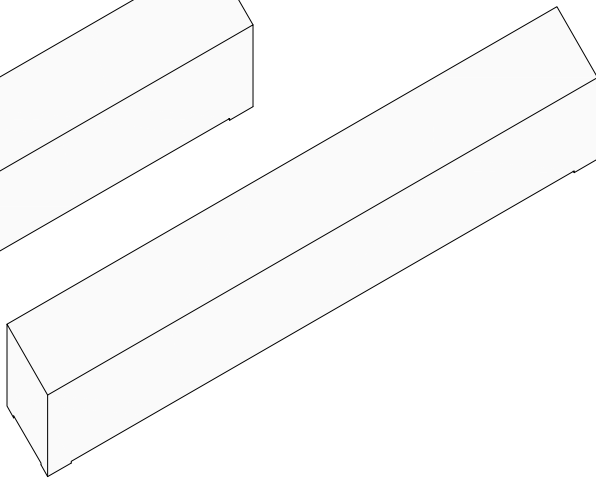
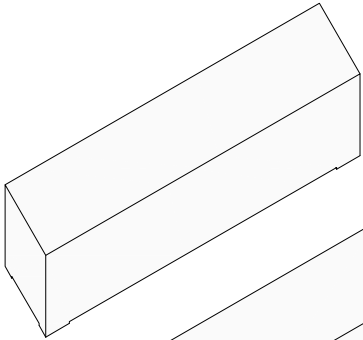

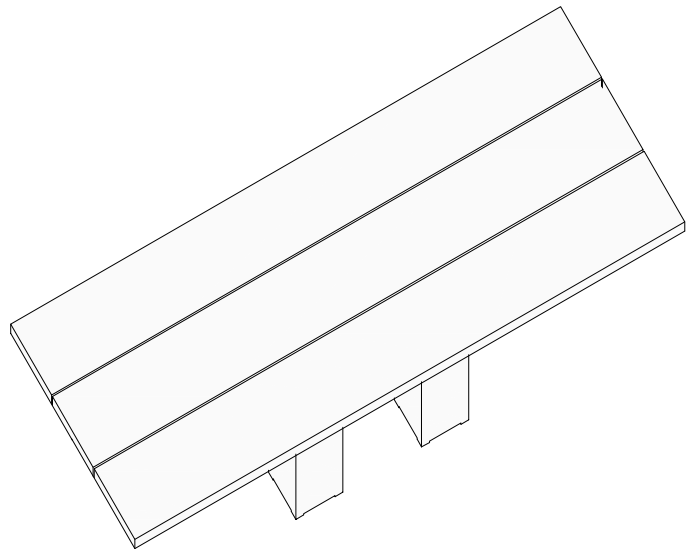
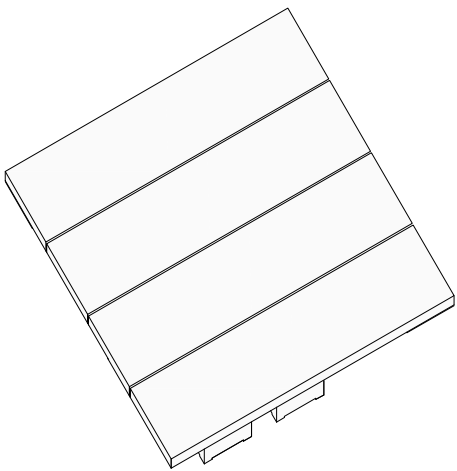
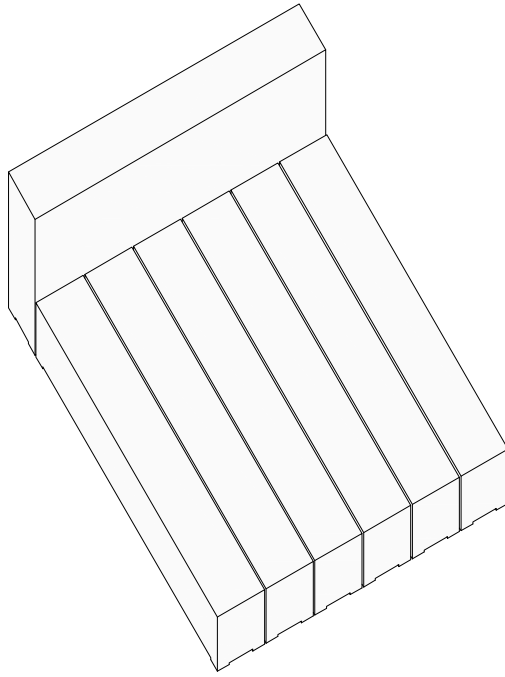
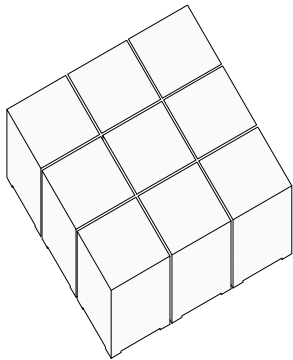









A close-up photograph of a light-colored wooden surface, possibly a table or desk, showing a prominent blue stain. The wood grain is clearly visible, and the stain is a deep, somewhat irregular blue color. The background is blurred, showing a warm, golden-brown light source, possibly a lamp or window, creating a soft, bokeh effect.

pagine 7 – 9 – 10 – 11
34 – 35 – 36 – 37 – 38 – 39
**materiale e fasi di lavorazione
del prodotto**
foto Pietro Savorelli

pages 7 – 9 – 10 – 11
34 – 35 – 36 – 37 – 38 – 39
**material and making-of
of the product**
photos Pietro Savorelli



L'ARCHITETTO

Marco Casamonti si laurea nel 1990 presso l'Università di Firenze e nel 2001 ottiene l'idoneità come Professore Ordinario in Progettazione Architettonica e Urbana presso la Facoltà di Architettura di Genova. Conduce un intenso lavoro di approfondimento e riflessione critica sui temi dell'architettura, pubblicando saggi e scritti e attraverso conferenze e lectures. Dal 1997 è direttore responsabile della rivista internazionale di Architettura Area, dal 1999 è co-direttore con Paolo Portoghesi della rivista Materia, entrambe del Gruppo 24 ORE. Nel 1988, fonda lo Studio Archea insieme a Laura Andreini e Giovanni Polazzi ai quali nel 1999 si associa Silvia Fabi.

LO STUDIO

Archea è un network di circa 100 architetti, operativi nelle sette differenti sedi di Firenze, Milano, Roma, Pechino, Dubai e San Paolo. Gli interessi e le attività di ricerca dello studio muovono dal paesaggio alla città, dall'edificio al design e, pur essendo incentrati sull'architettura, i progetti spaziano dalla grafica all'editoria, dalle mostre agli eventi. La complementarità ed il passaggio di scala che muove dalla critica al cantiere, consente un'operatività integrata capace di intervenire nelle diverse forme compositive del progetto. Oltre alla ricerca in ambito progettuale ogni associato dello studio svolge una parallela attività nelle Facoltà di Architettura di Firenze e Genova. Tra i progetti più importanti è possibile annoverare: la Biblioteca comunale di Nembro (Bergamo), la nuova Cantina Antinori a San Casciano Val di Pesa (Firenze), l'UBPA B3-2 Pavilion World Expo 2010 e il GEL, Green Energy Laboratory di Shanghai, l'ampliamento e riqualificazione della sede Perfetti Van Melle di Lainate nei pressi di Milano. Sono in costruzione la Torre di Tirana, Albania, la "Meravigliosa Island" in "the World" a Dubai, UAE, la Changri-La Winery a Penglai, e il Li Ling World Ceramic Art City, in Cina.



destra
foto di gruppo

left
group studio photo



THE ARCHITECT

Marco Casamonti graduated in 1990 from the University of Florence, and in 2001 became Ordinary Professor in Architectural and Urban Design at the Architecture Faculty of the University of Genoa. He carried out intensive research and critical analysis on architecture themes, publishing essays and papers and holding conferences and lectures. Since 1997, he has been the editor-in-chief of the international architecture magazine *Area*, and since 1999 he has been co-director of the magazine *Materia* with Paolo Portoghesi, both part of the 24 ORE Group. In 1988, he founded Studio Archea together with Laura Andreini and Giovanni Polazzi, to whom was added Silvia Fabi in 1999.

THE GROUP

Archea is a network of about 100 architects, who operate from the seven different offices in Florence, Milan, Rome, Beijing, Dubai and São Paulo. The group's interests and research activities range from landscapes to cities, from buildings to design, and despite being focussed on architecture, the projects cover graphics and publishing, exhibitions and events. The complementarity and scaling from assessment to building site allows integrated operations which are able to intervene in the different types of components of the projects. In addition to their research in the field of design, every group associate has a parallel activity at the Architecture faculties of Florence and Genoa. The most important projects include: the town library in Nembro (Bergamo); the new Cantina Antinori in San Casciano Val di Pesa (Florence); UBPA B3-2 Pavilion World Expo 2010; GEL, Green Energy Laboratory, in Shanghai; and the enlargement and renovation of the Perfetti Van Melle site in Lainate, near Milan. Under construction are: the Tirana Tower, in Albania; 'Beautiful Island' in Dubai's 'the World', UAE; Changri-La Winery in Penglai; and Li Ling World Ceramic Art City in China.

AROUND
THE WORLD
MILANO,
LA TRIENNALE
9 APRILE
- 1 MAGGIO
2013

ITLAS MAGAZINE

UNA CORNICE MOZZAFIATO: LA TRIENNALE.
UNA CITTÀ CAPITALE DEL DESIGN: MILANO.
UN PAVIMENTO CHE DIVENTA
PROTAGONISTA PER QUASI UN MESE
DI UNA MANIFESTAZIONE DI GRANDE
RICHIAMO INTERNAZIONALE:
TAVOLE DEL PIAVE ROVERE LE RIVE DI ITLAS.

«Si tratta di un'occasione importante, di una vetrina straordinaria, di una cornice splendida e soprattutto di un appuntamento imperdibile per le aziende come la nostra che quotidianamente sono impegnate a portare avanti il nome e il valore del Made in Italy». Così **Patrizio Dei Tos**, amministratore di **Itlas**, ha annunciato la partecipazione della propria azienda alla mostra **AROUND THE WORLD**, organizzata da **RCS** alla **Triennale di Milano** nell'ambito dell'edizione 2013 di **MEET DESIGN** in concomitanza con la settimana del design.

Dal 9 aprile al 1° maggio i pavimenti firmati Itlas – certificati 100% Made in Italy e costruiti con una materia prima certificata FSC – rivestiranno i sette scenari domestici che rappresenteranno gli stili abitativi delle grandi capitali del mondo nella mostra milanese. La scelta dei progettisti e degli allestitori si è orientata fin dal primo momento sul legno di rovere e in particolare sulla nuovissima finitura **Rovere Le Rive** del progetto **Tavole del Piave**: un pavimento a tre strati dall'aspetto estremamente naturale, capace di offrire la stessa sensazione del legno grezzo, grazie a un trattamento superficiale di vernice a base d'acqua che valorizza la venatura del legno. Un progetto, quello di Tavole del Piave, con il quale Itlas ha riscoperto i pavimenti di un tempo, riproponendoli con lo stesso pregio e la stessa emozione. Le tavole in rovere saranno utilizzate sia per il rivestimento della pavimentazione che delle pareti di **AROUND THE WORLD**.

Sono tre gli eventi prestigiosi con cui **RCS**, grazie anche al **patrocinio del Comune di Milano**, darà il proprio contributo al Salone del Mobile 2013: Design Summit, Meet Design e Food&Design: tre attività molto diverse fra loro che vanno ad animare il momento mediatico e di business più importante per il settore. Progetti rivolti a pubblici diversi, che vogliono arricchire il palinsesto della design week milanese con contenuti d'eccezione.

Fra questi, appunto, la mostra **AROUND THE WORLD**: nell'autorevole cornice della Triennale di Milano, **una grande iniziativa dedicata al design italiano diventato icona di creatività e innovazione in tutto il mondo**. Un contenitore di idee e attività in grado di veicolare i valori concettuali, progettuali, creativi e produttivi di questa disciplina, raccontando i protagonisti della cultura italiana dell'abitare.

AROUND THE WORLD è un **viaggio "internazionale" nel mondo del design**, un percorso che parte da Milano e prosegue in sette città del mondo: Londra, Parigi, New York, Tokyo, San Paolo, Pechino e Melbourne.

Un viaggio nel tempo intorno al mondo, fermato nello stesso istante in otto diverse città. Oggetti del design italiano inseriti all'interno di diverse ambientazioni firmate da Case da Abitare: spazi esterni, luoghi pubblici, case private. Il pubblico? Osservatore privilegiato in una passeggiata tra i diversi scenari.

La mostra è progettata e allestita da **Ico Migliore** e **Mara Servetto**, Migliore+Servetto Architets, che hanno realizzato progetti di allestimento e museali, ricevendo numerosi riconoscimenti internazionali fra cui il XXI Compasso d'Oro. La prima edizione di **MEET DESIGN** si è tenuta nel 2011 a Roma e a Torino, la seconda nel 2012 a Pechino: si tratta di un'inedita piattaforma multicanale che si è posta come obiettivo primario la divulgazione del design italiano attraverso iniziative di ampio respiro rivolte al consumatore finale.

MEET
DESIGN  **AROUND THE WORLD**
UN EVENTO
PRODOTTO DA **RCS**

AROUND
THE WORLD
MILAN,
LA TRIENNALE
9 APRIL
- 1 MAY
2013

ITLAS MAGAZINE

A BREATH-TAKING SETTING: LA TRIENNALE.
A CITY WHICH IS THE CAPITAL OF DESIGN:
MILAN. A FLOOR WHICH FOR NEARLY
A MONTH BECOMES THE PROTAGONIST
IN AN EVENT OF INTERNATIONAL
IMPORTANCE: TAVOLE DEL PIAVE
ROVERE LE RIVE BY ITLAS.

“This represents an important occasion, an extraordinary display opportunity, a beautiful setting and, most of all, an unmissable event for companies such as ours which are committed to campaigning for the name and value of Made in Italy every day.” This is how **Patrizio dei Tos**, Managing Director of Itlas, announces the participation of his company – leading Italian producer of prefinished wood floors – in the exhibition **AROUND THE WORLD**, hosted by **RCS** at **Triennale di Milano** within the 2013 edition of **MEET DESIGN**, in conjunction with Design Week.

From **9th April to 1st May**, Itlas floors – certified 100% Made in Italy, and made with raw material which is FSC certified – will cover the seven domestic scenarios representing the living styles of the great capitals of the world in the Milan-based exhibition.

From the very beginning, the designers' and organisers' choice aimed towards oak wood and, in particular, the new finish **Rovere Le Rive** of the **Tavole del Piave** project: a three-layer floor with a very natural appearance, able to offer the same feeling of raw wood, thanks to the surface being treated with a water-based varnish which enhances the wood's grain. A project, **Tavole del Piave**, with which Itlas has rediscovered the floors of yore, presenting them on the market again with the same quality and the same emotions. The oak boards will be used to cover both the floor and walls of **AROUND THE WORLD**.

Three are the prestigious events with which RCS, even thanks to the support of **Milan City Council**, will give its own contribution to Salone del Mobile 2013: Design Summit, Meet Design and Food&Design, three very different activities which will liven up the most important media and business event for the sector. The projects are aimed at different audiences wanting to enrich the Milan design week's agenda with exceptional content. This includes the

exhibition **AROUND THE WORLD**: in the distinguished setting of La Triennale di Milano, **a great initiative dedicated to Italian design, which has become an icon of creativity and innovation around the world**. A container for ideas and activities that are able to convey conceptual, design, creative and production values of this subject, embodying the protagonists of the Italian living culture.

AROUND THE WORLD is an **'international' journey in the world of design**, a route that starts in Milan and continues through seven cities in the world: London, Paris, New York, Tokyo, Sao Paulo, Beijing and Melbourne.

A journey around the world and in time, stopped at the same moment in eight different cities. Objects of Italian design placed inside different settings designed by Case da Abitare: outdoor spaces, public places, private residences. The public? Privileged observers walking through the different scenarios.

The exhibition has been designed and set up by **Ico Migliore** and **Mara Servetto**, from Migliore+Servetto Architects, who have created museum and exhibition projects, receiving great international recognition including the XXI Compasso d'Oro award. The first edition of **MEET DESIGN** was held in Rome and Turin in 2011, the second in Beijing in 2012: it's an exclusive multi-channel platform which has as a primary objective the popularisation of Italian design through large-scale initiatives aimed at the final consumer.



C O N E G L I A N O
V A L D O B B I A D E N E

P R O S E C C O S U P E R I O R E D O C G

R I V E D I C O Z Z U O L O



La Vigna di Sarah

ITALIA



WWW.LAVIGNADISARAH.IT

“PROFUMI, SUONI E IMPRESSIONI DELLA VITA SEMPLICE IN COLLINA”

“SMELLS, SOUNDS AND IMPRESSIONS OF THE SIMPLE LIFE ON THE HILLS”

L'amore per la propria terra di origine ha spinto Sarah Dei Tos a raccogliere la sfida di diventare una giovanissima imprenditrice agricola, fondando nel 2010 l'azienda La Vigna di Sarah. Anno dopo anno, l'obiettivo è la creazione di un prodotto di alta qualità e tipicità, capace di racchiudere e trasmettere l'importanza della comunità e del bisogno di appartenenza alle abitudini e alla convivialità tipiche della tradizione veneta. Profumi, suoni e impressioni della vita semplice in collina vengono sprigionati da ogni nuova bottiglia, vendemmia dopo vendemmia. Sarah Dei Tos rappresenta una nuova generazione, ma rimane la testimone più pura di un contesto autentico, ricco di suggestioni e valori intimi e nostalgici. Proprio come il suo vino, il **Prosecco Superiore di Conegliano** e **Valdobbiadene D.O.C.G.**, capace di esprimere in modo sublime l'unicità dell'area geografica da cui proviene.

*It was love for her own land that drove Sarah Dei Tos to take the challenge of becoming a very young agricultural entrepreneur, founding the company La Vigna di Sarah in 2010. Year after year, the goal is to create a high-quality and highly traditional product which is able to embody and convey the importance of being a community and the need to belong to habits and conviviality typical of the Veneto region's traditions. Smells, sounds and impressions of the simple life on the hills are emanated from each new bottle, harvest after harvest. Sarah Dei Tos represents a new generation, but remains the purest testimonial of an authentic environment, full of charm and intimate, nostalgic values. Just like her wine, **Prosecco Superiore di Conegliano** e **Valdobbiadene D.O.C.G.**, able to excellently express the uniqueness of the geographic area where it originated.*

ITLAS

PAVIMENTI IN LEGNO

ITLAS S.p.A.

31016 Cordignano

Via del Lavoro – Zona Industriale

Treviso – Italia

E info@itlas.it

T +39 0438 368040

P.IVA 02134200266

w www.itlas.it

